

# hobBIT

REVISTA AMATORILOR DE CALCULATOARE

M AI Nr. 3 (8) Vol. II

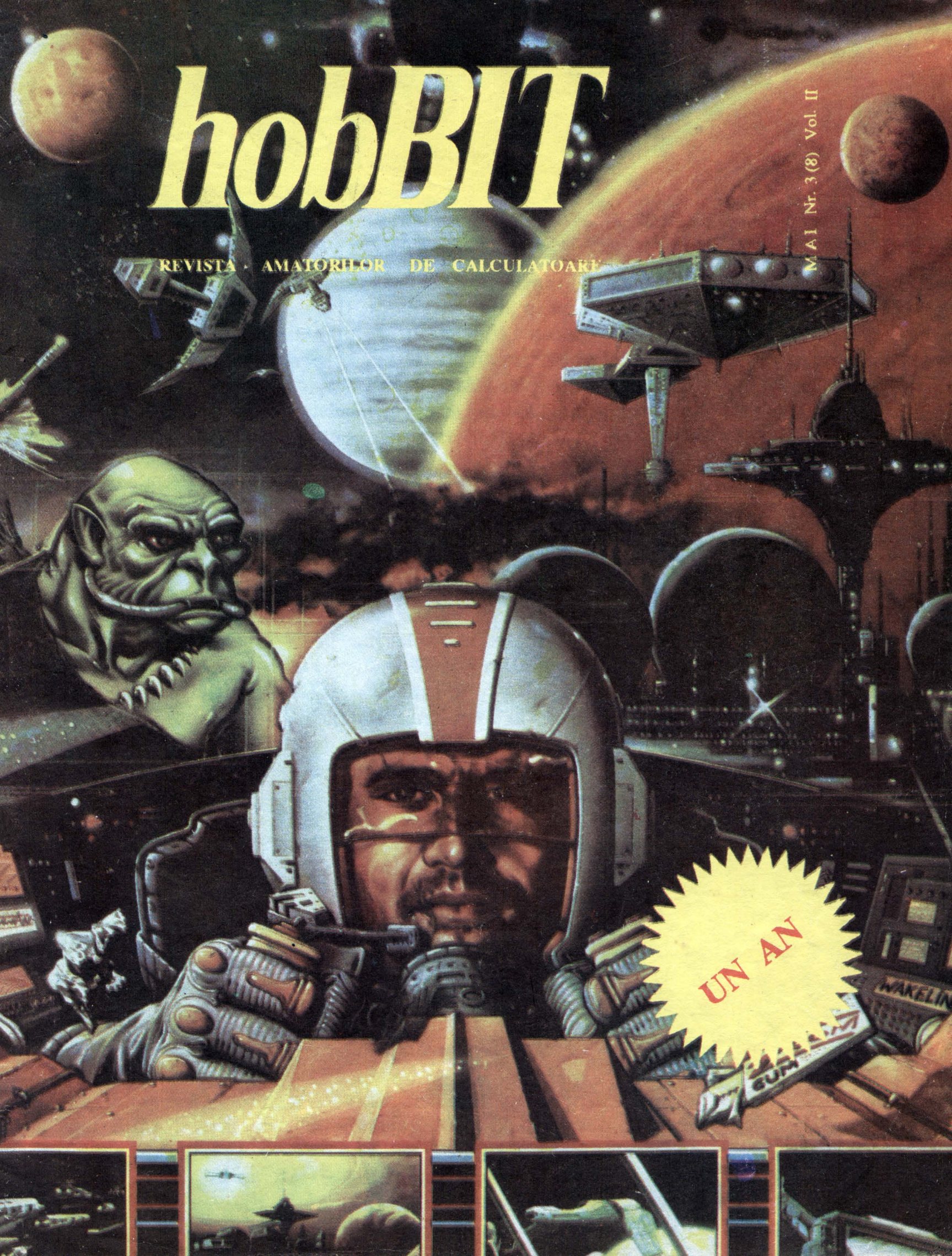

UN AN









**Director**

Calin Obretin  
Ion Trulca

**Secretar redactie**  
Vivi Constantinescu

**Redactia**

Mircea Gavat  
Catalin Florean  
Emil Matara  
Dan Patriciu  
Manuel Wolfshant

**Grafica**

Cornel Porcoteanu  
Mariana Lungu

**Au colaborat**  
Bogdan Baliuc  
3 HARD & SOFT  
PETSOFT

Revista este editata de

***hobBIT*** s.n.c.

cont nr. 40 72 99 60 76 133  
deschis la BRD SMB

Inreg. nr 40/3147/1991

C.P. 37 - 131

Bucuresti

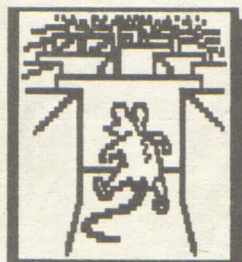
**CUPRINS**

Nr.3 (8) / Vol.II

News .....	5
Ce putem sa mai cautam pentru calculatorul nostru; adrese de cluburi din strainatate.	
Zeus .....	7
Prima parte dintr-un limbaj de programare pentru Z80	
Limbaj masina 6502/6510 .....	10
HIGH MEMORY SAVE (listing)	
FLASH EFECT (listing)	
SURPRISE (listing) .....	12
Metode de optimizare a programelor .....	13
PRINT (listing) .....	16
Castle Master - solutia completa - .....	19
Arta de a sparge programele .....	21
Wing Commander II .....	22
DAN DARE 1 (map)	
NINJA TURTLES (map) .....	23
TIPS & TRICKS .....	24
Programator EPROM .....	26
DISK INFORMATION (listing) .....	28
ANUNTURI .....	28
Pentru Larry .....	30

CU OCAZIA SARBATORIRI PASTELUI,  
REDACTIA 'hobBIT'  
VA UREAZA:  
LA MULTI ANI!





## Cuvint catre TINERI.....

Ce inseamna tineretea?

Doua intelesuri va propun.

In primul rind, o stare de prospectime, de sanatate, de vitalitate, de pofta de a trai, de voie buna, de veselie fireasca si spontana, de franchete, de dezinvoltura, de plenitudine, de placere si de bucurie de a se afirma, de nelliste stenica, de neastimpar reconfortant, de o cuceritoare pofta de a nu fi de acord, de a nu fi conform, de o debordanta deschidere spre prietenie, spre iubire, de generozitate, de profunda curiozitate de a cunoaste, de dinamica aspiratie spre inalte tinte, de a face, de a crea ceva neobisnuit. Si toate acestea si altele, desigur, bine armonizate intr-un organism tinar. Este tineretea fiecarui individ (Individus=de nelmpartit), tineretea fiecarei generatii. O tinerete trecatoare. Dar netrecatoare remin finalizarile acestor stari intr-o fapta. Acesta este primul inteles.

Si toate acestea sau numai o parte si altele, desigur, dar care, cu toata trecerea timpului, ramin nealterate intrumusetind sufletul si mintea si trupul acela ce le-a putut pastra neltnate, sporindu-le, si dindu-l infatisarea unui biruitor. O tinerete vesnica. Acesta este cel de al doilea inteles. Adica, insusiri, calitati specifice unei anumite virste, pot deveni stari generale si etern umane.

Inteligenta Iscoditoare a tinerilor este o sublima bucurie. Iata, imi amintesc. Intr-o zi din septembrie 1986 a venit la mine tinarul Inginer Calln Obretin cu propunerea de a alcatui, la Casa de cultura a studentilor, un cerc de calculatoare. S-a si infilnat imediat.

M-a impresionat profund, si traiesc si acum, si-l voi trai mereu, acel sentiment, vazind cum elevi, studenti, absolventi veneau sa se intilnesca, in fiecare duminica dimineata, aproape fiecare cu calculatorul lui, cu reviste, cu caiete. Totul era firesc. Totul era spontan.

Activitatea acestui grup deschis, indreptata spre programe de joc, a devenit o stare de spirit. Calculatorul nu mai era un obiect care trebuia sa lucreze intr-un anumit fel, asa cum i se dicta. Nu mai era un instrument. El devenise un partener. Fusese insufltit. Se dialoga cu el. Si asta inseamna nu o rece satisfactie, ci surpriza, imprezibilitate, ambiguitate, poezie. Si cercul s-a transformat, prin corespondenta, intr-o intinsa retea, pe cuprinsul intregii tari. Dincolo de preocuparile specifice acestui "Club Roman de Calculatoare", cum s-a numit apoi, si cum si astazi se numeste, simteam, insa, vibratia spirituala a tinerii generatii, vedeam o atitudine intelectuala, o optiune existentiala a tinerilor. Si toate acestea inseamna vointa, forta, inspiratie, vointa de afirmare, scop.

Am spus programe de joc iar nu programe pentru invatamint, pentru o anumita institutie, cu toate ca si acestea si-au propus. Dar este jocul o preocupare minora? O forma derizorie, superficiala, frivola, de manifestare a spiritului? Nicidecum. Dimpotriva, jocul este cea mai grava, cea mai umana preocupare a omului. De cind se naste, ba chiar dinainte. Jocul, inteles ca o stare de firesc, de bucurie, de intelegere, de libertate, de eliberare, de purificare, de creatie. Adica,

Jocul, acea stare fundamentala ce are adinci sensuri morale si filosofice.

Jocul presupune nu numai o ascutita inteligenta, un suflet nobil si generos, ci si un simt al umorului, subtilitate si discretie.

Dar ironie?

Dar autoironie?

Sunt ele numai atribute ale inteligentiei? Bineinteles.

Pentru ca ironia presupune putere de detasare, de obiectivare, dar si implica participarea, de analiza lucida, consecinta logica, de valorizare. Numai inteligenta poate infaptui acel necesar drum, continuu si constant, dar cu tensiuni variabile, intre particular si general, intre local si universal, intre analiza si sinteza.

Inteligenta inseamna perspectiva. Inteligenta poate propune o noua ordine. Gestul ei se transforma in act demiurgic. Inteligenta are, deci, si ea adinci justificari si adinci sensuri morale si filosofice.

Poate deveni inteligenta un instrument de manipulare, in sens malefic? Bineinteles. Dar, atunci, inteligenta se rateaza, devenind negativul ei care, uneori, intradevar, poate fi stimulat.

Dumnezeu, creind lumea, universurile, a dat dovada nu numai de inspiratie, de fantezie, de imaginatie, de maxima inteligenta, de geniu, dar si de un fascinant simt al umorului, el insusi un act creator, de o binevoitoare si constructiva ironie. Altfel, am avea prea multe sa-l reprosam.

Autoironia as defini-o ca acea rara insusire a spiritului, a spiritelor alese, de a se autoanaliza cu severitate, de a se autoregla din mers, de a deveni constiente de propria lor valoare si de a o fructifica spre binelelor si al tuturor.

Inca ceva. Inteligenta si insusirile ei, inevitabil, trebuie sa transcöada utilitarul, contingentul, profanul, sa se inalte la meditatie morala, la meditatie filosofica, la sacru, la divin. Si de acolo iarasi spre contingent, spre istorie, pentru a se justifica si pentru a face posibla o noua inaltare. Astfel, permanent vom simti si vom trai intr-o dinamica a facerii, astfel ne putem auto-cunoaste, astfel putem cunoaste, astfel putem avea in noi acele coloane defnitorii ale naturii si existentei noastre, sentimentul infinitului, sentimentul vesniciei.

Acum, cind revista "hobBIT", un atit de inspirat si util instrument de lucru al "Clubului Roman de Calculatoare", ea insasi o stare de spirit, implineste un an de la aparitie, urez tuturor, redactiei, societatii care o sprijina, colaboratorilor, cititorilor si celor care vor veni, nelliste creatoare, generozitate, mereu disponibilitate pentru iubire, fara de care nimic nu se poate face, VICTORIE!

Mircea Dumitrescu  
Casa de Cultura a Studentilor





**Liceul de informatica**  
*o oaza in desertul  
informaticii*

**Interviu cu Dl. Grigore Ilie**  
**Directorul liceului**

**Intrebare:** Cum priviti calculatorul si ce parere aveti de utilitatea lui?

**Raspuns:** Privesc calculatorul ca pe o necesitate absoluta, este un lucru indispensabil oricarui sector economic, stiintific, tehnic si de invatamint. O mare parte din personalul activ priveste calculatorul mai degraba cu teama decit cu neincredere, acest fapt datorindu-se conservatorismului lor, dificultatilor de perfectionare si adaptare la lucru cu calculatorul. Acesta ( calculatorul ) se adapteaza bine tineretului care manifesta curaj din curiozitate si din dorinta de a-i cunoaste performantele.

**I:** Ce parere aveti despre hobBIT?

**R.:** Este necesara. Este decenta si instructiva. Este foarte ordonata si cu o grafica ingrijita ceea ce arata pasiunea cu care este facuta aceasta revista. Se vede ca nu este facuta pentru bani ci ca un cistig moral. Este foarte important sa existe astfel de reviste care sa preocupe nu numai tineretul cit si adultii, ceea ce inseamna mai putina politica si mai multa preocupare profesionala.

**I:** Ce parere aveti despre C.R.C.?

**R.:** Este extraordinar ca a aparut ecst Club in care oamenii nu tin cont de virsta, politica si pregatire profesionala, fiind vorba de un cistig in factura lor morala si intelectuala. Autoritatile locale ar trebui sa sprijine cluburi de acest fel, material si chiar si cu spatiu de desfasurare a activitatii.

**I:** Care este relatia dintre Club si Liceul de Informatica?

**R.:** Relatia trebuie sa se bazeze pe respect reciproc, intr-uncit la conventia facuta la acceptarea in liceu nu au fost discutate participari materiale de o parte si de alta; comportarea in liceu doresc sa fie ca intr-o familie, fiecare avind grija sa se simta cit mai bine; pe timpul desfasurarii actiunilor sa fie ordine, disciplina si curatenie.

**I:** Cum vedeti viitorul colaborarii club-liceu?

**R.:** Liceul prevede o conlucrare pe termen lung cu clubul atit timp cit acesta se incadreaza in normele stabilite impreuna, si doresc ca mai multi elevi din liceu sa devina membrii activi in CRC si de ce nu, chiar in redatia hobBIT

Va multumim inca o data pentru cuvintele frumoase.  
a consemnat Radu Davidescu

UN  
AN



Acest numar al revistei hobBIT incheie o perioada de un an de aparitie a sa.

Conceputa ca o revista lunara, apare la interval de doua luni. Este in intregime dedicat posesorilor de calculatoare personale de tip Spectrum, Commodore si IBM-PC.

Fiind vorba de o aniversare, redactia tine sa multumesca tuturor celor care au contribuit, moral si material, la redactarea acestei reviste:

▷ Dna. Mihaela Gorodcov - revista 'Stiinta si Tehnica'

Dl. Mircea Dumitrescu - Casa de cultura a studentilor

Dl. Mihai Macavescu - emisiunea 'Prietenul meu calculatorul'

tuturor prietenilor care ne-au scris, incurajandu-ne.

**Important**

NUMAI pentru  
abonatii din  
Bucuresti.

PAGINA 5



## ABONAMENTELE din Bucuresti se suspenda.



Ne cerem scuze pentru aceasta masura, dar avind in vedere ca o trimitere prin posta costa 50 lei/revista, si faptul ca la numarul anterior la redactie au sosit multe reviste retur deoarece abonatii au cumparat din oras hobBIT-ul, ne vedem nevoiti sa renuntam la trimiterile din Bucuresti. Abonatii din tara vor primi in continuare revista.



TOP  
COMMODORE

Bubble Bobble X  
Spike in

Transylvania X

American 3D Pool X

Dragon Ninja

Multimixx 1 Golf

Double Dragon

Quatro Canton

Professional

Football

Magic Land Dizzy X

Paperboy X

Cavemania

CJ's Elephant Antics X

Dizzy Collection X

Quattro Coin-up X

Out Run X

Renegade 3 X

Scooby Doo & Scrappy Doo

Creature

Red Heat

Forgotten Worlds X

APRILIE 1992

### Ce mai cautam pentru PC?

CIVILISATION

AIRBUS 320

THE GATE TO SAVAGE

OH, NO! MORE LEMMINGS

ECO QUEST

COLONEL QUEST

MAD ON TV

NEW MAN

Pentru corespondenta:

Antigrav Toolkit

P.O.Box 1074

Cambridge, MA 02142

USA

Commodore 128.

Indy Software

9725 Alexander Lane,

Fishers, IN 46038

USA

Produce programe pentru C64/128

Glenn Chigges

24 Cawdor Lane

New Castle, DE 19720

USA

Pentru schimb programe: TI99/4A, IBM si toate tipurile de calculatoare personale.

Ed Jones

2810 Nela Ave.

Orlando, FL 32809

USA

Un club pentru posesorii de Apple II.

Lincoln Area Commodore Users Group

P.O.Box 131

Lincoln, IL 62656

USA

Pentru Amiga si Commodore

Din numarul viitor, in fine si adrese pentru Spectrum



## 1. INTRODUCERE

ZEUS este un asamblor de mare viteza, cu asamblare in doua treceri, care permite programarea in mnemonice Z80 si are un sistem de operare foarte bine pus la punct.

# ZEUS

## CRYSTAL COMPUTING

## 2. DEFINITII

- SOURCE FILE (fisier sursa) = textul incluzind toate mnemonicele limbajului de asamblare, labelurile si comentariile.
- OBJECT CODE (cod obiect) = codul masina produs de ZEUS in urma asamblarii fisierului sursa.
- SYMBOL (simbol) = un sir de caractere alfanumerice folosite pentru a reprezenta o valoare numerica (o data sau o adresa).
- LABEL (eticheta) = un simbol de tip special a carui valoare corespunde adresei instructiunii care il urmeaza imediat.
- DIRECTIVE (directiva) = nu este o instructiune Z80 propriu-zisa ci reprezinta o comanda data de programator asamblorului.

## 3. INCARCAREA

Se face in mod normal, cu instructiunea LOAD''''.

## 4. SCRIEREA PROGRAMELOR CU ASAMBLORULZEUS

Acest capitol este o descriere a procesului de introducere a unei scurte subrutine in cod masina, special conceputa pentru a ilustra functionarea lui ZEUS. Programul incarca in fiecare locatie din memoria ecran un octet cu valoarea 255.

```
LD HL,16384
LD DE,16385
LD A,255
LD (HL),A
LD BC,6143
loop LD A,(HL)
LD (DE),A
INC HL
INC DE
DEC BC
LD A,B
OR C
JRNZ loop
RET
```

In primul rind se sterge ecranul cu (CS+9).

Introducerea liniilor este similara cu cea a unui program in BASIC. Fiecare linie trebuie sa fie precedata de un numar intre 0 - 65534 inclusiv. O linie introdusa cu ENTER sterge linia precedenta cu acelasi numar. Numerotarea automata se face cu (I x y) unde x este numarul liniei de start si y este cantitatea cu care se incrementeaza linia precedenta.

Pentru a iesi din modul de numerotare automata se apasa (CS+1) = CLEARLINE.  
Un caracter gresit se sterge cu (CS+0) = ERASE si se reintroduce.

Pentru a obtine un listing al fisierului sursa se introduce (L x y z) unde x este numarul liniei de la care se listeaza, y este numarul liniei pina la care se listeaza iar z este numarul de linii pina la pauza.

Pentru a modifica un anumit caracter in text, se utilizeaza tastele de control ale cursorului (CS+5,6,7,8). Linia modificata va fi inserata in text apasind tasta ENTER cind cursorul se afla pe acea linie.

In scopul maririi vitezei de introducere a textului, ZEUS este prevazut cu un tabulator ce se poate defini de utilizator in felul urmator:

- se apasa M si ENTER avind ca rezultat aparitia pe ecran a cuvintului MONITOR ce indica modul respectiv de lucru;
- se apasa S si se muta cursorul pina se aliniaza cu coloana L- urilor din listing in virful ecranului. Se tasteaza un caracter diferit de spatiu (de ex. 1) urmat de 5 spatii (de ex.) apoi iar 1 si ENTER;
- din acest moment (CS+2) va muta cursorul din TAB in TAB.

Reintoarcerea la ZEUS se face cu comanda Z.

In continuare se tasteaza I60, se scrie "loop" (se poate si cu majuscule) iar cu (CS+2) se pozitioneaza cursorul la urmatorul TAB.

Cu T se obtine inceputul si lungimea fisierului sursa iar cu Q se poate reveni in BASIC. De aici se poate da comanda SAVE "source 1" CODE 32768,144. Reintoarcerea la ZEUS se face cu

**PRINT USR 57344**



Înainte de relistarea fișierului sursa trebuie introdusă comanda O pentru a specifica că e vorba de vechiul fișier sursa.

Comanda N specifică prin parametrul sau adresa unde se va depune fișierul sursa.

În cazul în care se dorește ieșirea la imprimantă, aceasta se poate face cu comanda P1 și se poate opri cu P0. Listarea se poate întrerupe și cu BREAK.

## 5. INTRODUCEREA ȘI EDITAREA TEXTULUI

### 5.1. Formatul general

ZEUS utilizează setul de caractere ASCII. Pentru a introduce instrucțiuni în limbaj de asamblare trebuie tastat mai întâi un număr de linie, urmat apoi de textul propriu-zis. Numărul de linie trebuie să fie în intervalul [0...65534].

Textul este alcătuit din una sau mai multe instrucțiuni separate de două puncte (:).

Fiecare linie trebuie să conțină:

1. Un label (optional)
2. O instrucțiune
3. Un comentariu (optional)

#### 5.1.1. Label-ul optional

Trebuie respectate următoarele reguli:

- poate conține litere mari, mici și cifre;
- trebuie să înceapă cu o literă;
- lungimea maximă de 14 caractere;
- trebuie să fie diferit de cuvintele rezervate (deși poate să le conțină);
- trebuie să fie separat de instrucțiunea care-l urmează prin cel puțin un spațiu;
- referirea la label trebuie să fie identică, caracter cu caracter, cu acesta.

#### 5.1.2. Instrucțiuni

O instrucțiune poate fi oricare din cele standard ZILOG Z80 sau poate fi o directivă dată asamblorului.

S-a prevăzut și o facilități, la referirea flag-ului de parity/overflow. Referirea se poate face în două moduri:

JP PE,... sau JP V,... / JP PO,... sau JP NV,...

Aceste două versiuni sunt complet interschimbabile dar folosirea lor adecvată ajută la construirea unor programe mai clare.

#### 5.1.3. Comentariul optional

Se poate adăuga un comentariu la sfârșitul oricărei instrucțiuni. El trebuie separat de instrucțiune prin punct și virgulă (;). Sunt permise și liniile ce conțin doar un comentariu.

### 5.2. Constante

Constantele se pot exprima în forma zecimală sau hexazecimală după cum urmează:

Zecimal : 1 99 234 4096

Hexazecimal : #A #FE #6843 #5C00

Literele se exprimă astfel:

"A "7 "? " " = de exemplu: LD A,"C

Retineți că în convenția Z80 parantezele denotă referirea la o adresă. Spre exemplu, LD A,(200) încarcă acumulatorul cu conținutul locației de memorie de la adresa 200.

În fine, există și o constantă de sistem "\$" (dolar) care se poziționează la sfârșitul unei instrucțiuni și specifică adresa curentă a asamblării. Spre exemplu, DJNZ \$ este echivalent cu loop DJNZ loop

### 5.3. Operatori

Pentru ușurarea scrierii programelor simbolice, ZEUS permite folosirea următorilor operatori logici: "+" adunare / "-" scădere / "&" ȘI logic / "!" SAU logic. Nu există priorități, expresiile se evaluează strict de la stânga spre dreapta.

### 5.4. Expresii

Ori de câte ori o constantă este cerută de o instrucțiune, ea se poate înlocui cu o expresie. Expresiile se construiesc din label-uri și/sau constante separate de operatori, ca în exemplul de mai jos:

LDA,(ADDRESS+offset)

LD HL,START-3

IN A,(PORT&#xFF)

LABEL!#FF00

De reținut că expresiile sunt calculate de asamblor pentru a determina locația de memorie propriu-zisă care va fi inserată în codul obiect. Deci expresiile se calculează la asamblare și nu la executia programului.

### 5.5. Directivele asamblorului

Următoarele pseudo-instrucțiuni furnizează parametrii de operare ai lui ZEUS sau determină asamblorul să înmagazineze valori în simboluri sau direct în memorie.

**ORG nnnn** - este prescurtarea de la ORIGIN. Această directivă determină asamblarea blocului în cod masina (tradus din fișierul sursa după instrucțiunea ORG) de la adresa nnnn, presupunând că valoarea curentă a lui DISP este 0 (vezi mai jos).

Sunt permise și ORG-uri multiple în același fișier sursa. Fiecare ORG va redirectiona adresa de la care codul ulterior este asamblat.



**DISP nnnn** - este prescurtarea de la **DISPLACEMENT**. O instructiune **DISP** modifica locul de la care codul ulterior este generat, chiar daca codul astfel produs este asamblat pentru a rula la adresa specificata de parametrul curent al directivei **ORG**.

De multe ori este convenabil sa poti genera codul la o locatie de memorie diferita de aceea de la care se intentioneaza rulara (de exemplu daca aceasta din urma este ocupata in prezent). Monitorul poate fi folosit pentru relocatarea codului la adresa **ORG**-ului.

Spre exemplu, fiind date urmatoarele doua instructiuni la inceputul fisierului sursa:

```
ORG 30000
```

```
DISP 40000
```

acesta va fi asamblat la 40000 dar va rula normal doar la 30000.

**ENT** - determina un punct de intrare. Comanda **X** executa codul asamblat de la ultima directiva **ENT** in fisierul sursa.

**EQU** - este prescurtarea de la **EQUATE** sau **EQUALS**. Un label poate avea o valoare assign-ata lui sub forma:  
label EQU valoare

**DEFB nn,nn,...** - insereaza octetii **nn** la adresa curenta de asamblare.

**DEFW nnnn,nnnn,...** - insereaza cuvintele (adresele) **nnnn** la adresa curenta de asamblare.

**DEFM/sir/** - textul dintre separatorii **/"** va fi inserat la adresa curenta de asamblare.

In mod analog cu toate instructiunile in limbaj de asamblare, directivele pot fi precedate de un label.  
Spre exemplu:

```
DATA_1 DEFW 40000,3456,6789
```

```
OFSETS DEFB 3,2,14,20,9,2
```

```
USRADD ENT
```

## 5.6. Editorul

**ZEUS** are un editor pe intreg ecranul fapt care usureaza modificarea fisierului sursa.

Intii se listeaza textul folosind comanda **L**. Cursorul poate fi (acum) mutat in orice punct al listingului folosind tastele de control al cursorului (**CS+5,6,7,8**).

Pentru a inlocui caracterul de la pozitia curenta a cursorului, se introduce pur si simplu noul caracter. Cursorul se va muta la urmatoarea pozitie.

Se pot insera spatii intr-o linie la pozitia curenta a cursorului utilizand tasta de **"INV VIDEO"** (**CS+4**). Caracterele din virful ecranului se pierd.

Caracterul de la pozitia curenta a cursorului se poate sterge utilizand tasta **"TRUE VIDEO"** (**CS+3**).

O linie, o data modificata, se insereaza in locul corect din text prin apasarea tastei **ENTER**.

Alte comenzi:

**CLEARSCREEN** - intreg ecranul este sters si cursorul este positionat in stanga sus. Se executa la apasarea tastei **"GRAPHICS"** (**CS+9**).

**CLEARLINE** - linia curenta este stearsa si cursorul positionat la inceputul liniei. Se executa la apasarea tastei **"EDIT"** (**CS+1**).

**TAB** - tasta **"CAPS LOCK"** (**CS+2**) muta cursorul la urmatoarea oprire **TAB** din linia curenta. Opririle **TAB** se pot defini din monitor.

## 6. COMENZILE ASAM-BLORULUI ZEUS

O comanda este constituita dintr-o litera de comanda urmata de orice numar de numere sau sir de parametrii. Parametrii numerici pot fi constante zecimale sau hexazecimale. Introducerea parametrilor numerici inlocuieste parametrii impliciti din acea comanda. Daca este necesara modificarea unor parametrii impliciti fara insa a-i modifica pe toti, aceasta se poate face introducand cite o litera pentru fiecare parametru nemodificat. Spre exemplu:

**L** listeaza textul de la inceput la sfirsit

**L 10,50** listeaza textul de la linia 10 la linia 50

**L ,50** listeaza textul de la inceput la linia 50

Parametrii tip sir se reprezinta incadrind sirul cu separatori. Separatorii pot fi orice caracter, mai putin **,"** sau **"#"**. Spre exemplu, **F"LDIR"** gaseste toate aparitiile sirului **LDIR**.

Comenzi:

- **Ax** - Asambleaza fisierul sursa si afiseaza mesajele de eroare. Dupa ce **x** erori au fost numarate si afisate, asamblarea se opreste. Pentru a continua asamblarea se apasa tasta **ENTER**. Valoarea implicita este **x=14**.

- **Dxy** - Sterge toate liniile intre **x** si **y** inclusiv. In absenta parametrilor nu se executa nimic.

- **F"sir"xyz** - Aceasta comanda cauta in fisierul sursa toate aparitiile sirului dat. Toate liniile ce contin sirul dat sint afisate pina cind **z** linii au fost afisate. Valorile implicite sint **x=cel mai mic nr. de linie**, **y=cel mai mare nr. de linie**, **z=14**, **"sir"=""**.

**VA URMA**



# Commodore



- hobBIT* nr.2 - ADC, AND, ASL
- hobBIT* nr.3 - BCC, BGC, BEQ, BMI, BNE, BPL, BRK, BVC, CLC, CLD, CLI, CLV
- hobBIT* nr.4 - CMP, CPX, DEX, DEY, EOR, INC, INX, INY
- hobBIT* nr.5 - JMP, JSR, LDA, LDX, LDY, LSR, NOP, ORA
- hobBIT* nr.1(6) - PHA, PHP, PLA, PLP, ROL, ROR
- hobBIT* nr.2(7) - RTI, RTS, SBC, SEC, SED, SEI, STA, STX

## STY

### Store Y in memory

Funcțiune:

$$M \leftarrow (Y)$$

Format:

100bb100	ADR	ADR
----------	-----	-----

Introduce valoarea din registrul Y in memorie.

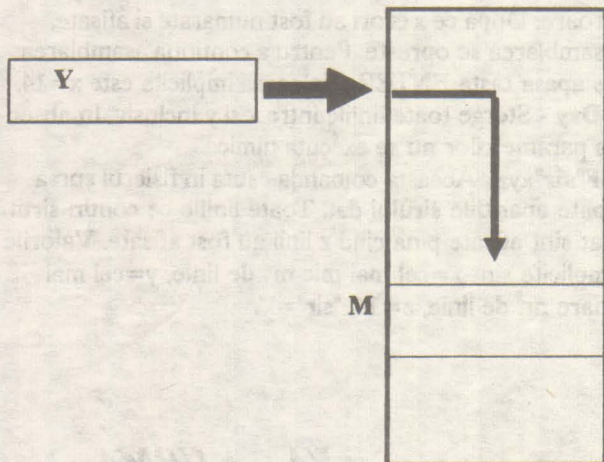

Flag: NO EFFECT

Codul comenzilor:

Absolut 10001100 HEX = 8C  
bb=01  
Pagina Zero, Y 10010100 HEX = 94  
bb = 10

## TAX

Transfer acumulator into X.

Funcțiune:

$$X \leftarrow (A)$$

Format:

10101010
----------

Copiază valoarea din acumulator in registrul X.

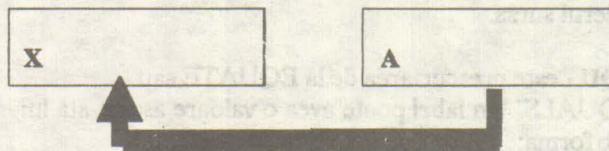

HEX = AA ( numai implicit )

Flag:

N	V	B	D	I	Z	C

## TAY

Transfera valoarea din acumulator in registrul Y.

Funcțiune:

$$Y \leftarrow (A)$$

Format:

10101000
----------

HEX = A8 ( numai implicit )

Flag: N, Z





### TSX

Transfer S into X.

Funcțiune:



Format:

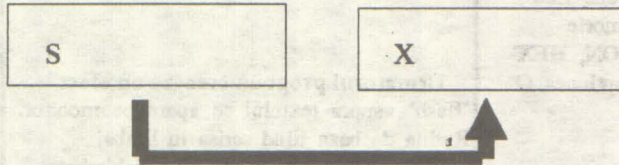
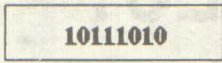

HEX = BA (numai implicit)

Flag:

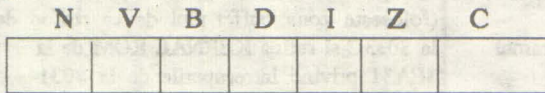

### TXA

Transfer X into acumulator.

Funcțiune:



Format:

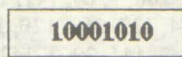

HEX = 8A (numai implicit)

Flag: N, Z

### TXS

Transfer X into S.

Funcțiune:



Format:

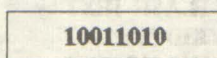

HEX = 9A (numai implicit)

Flag: NO EFFECT

### TYA

Transfer Y into acumulator.

Funcțiune:



Format:

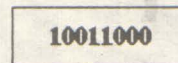

HEX = 98 (numai implicit)

Flag: N, Z

Cu aceasta instructiune, prezentarea mnemonicelor procesorului 6502/6510 s-a incheiat. Nu avem pretentia ca a fost o prezentare completa. Mai mult sugestiva, prin desene ce au vrut sa sugereze functiunile respective.

Vom incerca in continuare sa prezentam diferite subrutine, scrise in cod-masina, comentate.

### Conversia binara in ASCII hexazecimal

Converteste un byte in binar in doua caractere ASCII hexa.

Conditii intrare	Conditii iesire
Data binara in acumulator	ASCII echivalent pentru partea cea mai semnificativa
	ASCII echivalent pentru partea cea mai putin semnificativa.

Ex: Data: FB16

Rezultat: 4616 (ASCII F)

4216 (ASCII B)

; Titlul Binar in ASCII hex

; Registrii Toti

; Marimea 31 bytes

**BN2HEX:**

;Convert HIGH NIBBLE

TAX ;save original value

AND #0F0H ;get high nibble

LSR A

LSR A

LSR A

LSR A ;move to lower nibble

JSR NASCII ;convert to ascii

PHA ;save it on the stack

;Convert LOW NIBBLE

TXA

AND #0FH ;get low nibble

JSR NASCII ;convert to ascii

TAY ;low nibble to reg.Y

PLA ;high nibble to reg.A

RTS

;

NACII:

CMP #10

BCC NAS1 ;branch if high nibble<0

CLC

ADC #7 ;character will be in

'A' ... 'F'

NAS1:

ADC #'0' ;make a character

RTS



# HIGH MEMORY SAVER

by DANNY KID

Este stiut faptul ca la C-64 zonele de ROM pot fi transformate in RAM prin dezactivarea lor (schimbarea locatiei 1 de memorie). Problema se pune insa in felul urmat: cum salvam un program aflat in acea zona de memorie cind prin modificarea locatiei 1 in scopul respectiv, monitorul (SIMON, HEX-MON, etc.) se blocheaza? Daca nu avem FINAL CARTRIDGE III (optiunea O 07 din monitor)...

Programul urmat rezolva problema, utilizarea sa fiind banala:  
**SYS 828, "nume\_fisier", adresa start, adresa sfirsit**

Daca la adrese se foloseste intervalul \$D000 - \$FFFF, rezultatul este im-bucurator... in locul zonei de ROM apare pe disk sau caseta exact programul mascat sub acea zona.

```
10 DATA 60,3,32,84,226,32,160,3,132,247,133,248,32,160,3,165,248
20 DATA 197,21,144,9,165,247,197,20,144,3,76,72,178,169,8,170
30 DATA 160,1,32,186,255,32,192,255,162,8,32,201,255,165,247,32
40 DATA 168,255,165,248,32,168,255,120,169,52,133,1,160,0,177
50 DATA 247,162,55,134,1,88,32,168,255,230,247,208,2,230,248,165
60 DATA 247,197,20,208,227,165,248,197,21,208,221,32,204,255,169
70 DATA 8,32,195,255,76,174,167,32,253,174,32,138,173,76,247,183
80 PRINT " PRESS 'D' FOR DISK OR 'T' FOR TAPE "
90 GET K$: IF K$ = "" OR K$ = "D" OR K$ = "T" THEN 90
92 IF K$ = "D" THEN X = 8
93 IF K$ = "T" THEN X = 1
95 OPEN I,X,1,"MEMSAVE 828": FOR A = 0 TO 110: READ B:
PRINT#1,CHR$(B);: NEXT: CLOSE 1
```

## SURPRISE...

### IT'S ME ! (BATMAN)

by 3 HARD & SOFT

```
10 FOR i = 0 TO 27
20 LET addr = 5433 + i: READ c: LET cont = c
30 POKE 50100,cont
40 POKE 50101,addr-256*INT(addr/256)
50 POKE 50102,INT(addr/256)
60 RANDOMIZE USR 50000
70 NEXT i
80 DATA 32, 32, 32, 32, 66, 117, 110, 32, 118, 101, 110, 105,
116, 32, 105, 110
90 DATA 32, 108, 117, 109, 101, 97, 32, 109, 101, 97, 32,
161
```

Apoi... NEW sau RESET si surpriza va fi afisata...

# FLASH EFFECT

(C-64)

by Danny Kid

Urmatorul program creeaza un efect 'flash' asupra textului ce apare pe monitor. Rutina de baza fiind scrisa in limbaj masina, culoarea textului este schimbata foarte repede, realizindu-se ceva foarte frumos.

Programul este absolut transparent (foloseste zona buffer-ului de casetofon de la \$033C si rutina KERNAL ROM de la \$EA31 privind intreruperile de la \$0314-\$0315). Deci programul va continua sa functioneze atit timp cit nu intra in conflict cu un altul care foloseste aceeaasi zona de alocare (de ex. TURBO 250+). In timpul incarcarii de pe disk-drive viteza de lucru a programului scade considerabil dar revine la normal o data ce incarcarea s-a terminat.

Inca ceva: se poate modifica secventa afisarii culorilor pentru a crea un efect 'flash' diferit de cel original (liniile DATA 6-7).

```
1 DATA 173, 17, 208, 9, 64, 141, 17, 208,
169, 0, 133, 254, 133, 253, 120, 169
2 DATA 87, 162, 3, 141, 20, 3, 142, 21, 3,
88, 96, 165, 253, 201, 2, 208, 39, 164
3 DATA 254, 185, 137, 3, 141, 34, 208,
185, 146, 3, 141, 35, 208, 185, 155, 3
4 DATA 141, 36, 208, 230, 254, 165, 254,
201, 9, 208, 4, 169, 0, 133, 254, 169
5 DATA 0, 133, 253, 76, 49, 234, 230,
253, 76, 49, 234
6 DATA 9, 8, 7, 1, 7, 8, 9, 0, 0, 0, 2, 10, 7,
1, 7, 10, 2, 0, 0, 0, 11, 12, 15, 1, 15
7 DATA 12, 11
8 DATA 173, 17, 208, 41, 191, 141, 17,
208, 120, 169, 234, 162, 49, 141, 21, 3
9 DATA 142, 20, 3, 88, 96
10 FOR I = 828 TO 952: READ A:
POKE I,A:: NEXT
15 POKE 53280,0: POKE 53281,0:
SYS 828
20 PRINT " FLASH TEXT by
DANNYKID (C) 1992"
21 PRINT " SYS 828 - ON"
22 PRINT " SYS 932 - OFF"
25 POKE 198,0: WAIT 198,1
```



Deși ne aflăm în plin proces de raspindire a limbajelor de programare orientate pe obiecte (OOP), există încă aplicații în care vom recurge la asamblare pentru a obține performanțe sporite (din punct de vedere al vitezei de execuție sau a dimensiunii programelor).

Înainte de orice recomandări, iată o comparație între programarea în limbaje de nivel înalt și în asamblare. În primul caz este ca și cum am construi o casă din module prefabricate: urmărirea a tipizării modulelor viteza de construcție este mare, dar variațiile între formele camerelor sunt minime. În al doilea caz, este ca și cum s-ar utiliza caramizi: fiecare dintre acestea trebuind fixată separat, viteza de construcție este în consecință mai mică; pe de altă parte însă, se pot construi toate modelele de firide pe care le dictează imaginația. Un dezavantaj suplimentar în acest caz este necesitatea unei bune cunoașterii a "planurilor de construcție".

Care ar fi deci utilitatea programării în limbaj de asamblare și care metoda optimă de programare? Răspunsul este destul de intuitiv: se vor utiliza secvențe de instrucțiuni scrise direct în limbaj de asamblare:

a) în acele zone ale programelor care trebuie să fie cât se poate de scurte și / sau de rapide (compilatoarele utilizând metode generale nu pot face toate optimizările găsite de un bun programator);

b) pentru secvențe foarte scurte, în care complexitatea redusă nici nu justifică folosirea unui limbaj de nivel înalt. Un astfel de exemplu îl constituie programul dat mai jos, utilizabil pe calculatoare compatibile Spectrum pentru digitizarea sunetelor preluate prin mufa de casetofon;

c) pentru aplicații pentru care limbajele de nivel înalt nu oferă suportul necesar, același exemplu de mai jos fiind edificator:

Un astfel de program va avea următoarea structură:

1 -initializare adresa start memorare informație digitizată

2 -initializare nr. repetări la o trecere

3-citeste de la portul de casetofon un octet 4-mascheaza bitul corespunzător casetofonului

5-pentru compactarea informației memorează bitul într-un registru

6-buclează pentru 8 biți de la pasul 3

7-transferă în memorie octetul împachetat

8-incrementează pointerul la memorie

9-verifică dacă mai există spațiu

10 -repetă în caz afirmativ de la pasul 2

# METODE DE OPTIMIZARE A PROGRAMELOR

11-stochează informația memorată într-un fișier

În asamblare, programul ar putea arăta cam așa:

```
LD HL,ADRSTART
PAS2: LD B,08h
PAS3: IN A,(0FEh)
AND 08H
RRA
RRA
RRA
RR C
DJNZ PAS3
LD (HL),C
INC HL
LD A,H
OR L
JR NZ,PAS2
CALL STOCARE
```

**Motto :**

**"Cînd pui ceva în  
memoria calculatorului,  
tine minte ce și unde ai  
pus."**

Se observă că am presupus  
umplerea memoriei prin

atingerea valorii 0FFFFh de către registrul pereche HL și că nu am mai descris aici apelul rutinei din PROM pentru salvarea unei zone de memorie (echivalentul instrucțiunii SAVE "nume" CODE ADRSTART,65535-ADRSTART).

Atenție : dacă veți încerca programul exact în această formă, veți avea niște surprize (neplăcute) ! Este numai un model (APROAPE funcțional) !

Revenind la obiectivul nostru, vom descrie în continuare în prima parte a articolului câteva metode generale de optimizare a programelor, urmînd că partea a doua să se refere la unele specifice pentru Z80 și pentru microprocesoarele din familia INTEL 80x86. Pentru prima parte exemplele vor fi date în asamblare Z80, pentru că majoritatea celor ce lucrează pe calculatoare compatibile PC au trecut și prin epoca SPECTRUM, reciproca nefiind însă valabilă.

## A. Recomandări generale de optimizare

Evitați apelurile recursive de subrutine, înlocuindu-le, acolo unde se poate cu iterații. În mod normal, oricî apel recursiv înseamnă cel puțin o salvare în stivă a



adresei de intoarcere si probabil si a unor registrii de lucru.

In acelasi spirit, pasul urmatore il constituie inlocuirea auto-apelurilor recursive din finalul subrutinelor, dupa modelul de mai jos:

PROC1:...

```
...
  CMP valoare
  JE GATA
  CALL PROC1
```

GATA: RET

care se poate inlocui cu :

PROC1:...

```
...
  CMP value
  JNE PROC1
  RET
```

Micsorati numarul de subrutine prin eliminarea secventelor CALL / RET dintre doua subrutine si concatenare intr-o singura subrutina:

SUBR1:....

```
....
  CALL SUBR2
  RET
SUBR2:....
```

```
....
  RET
```

care se poate rescrie:

SUBR1:....

SUBR2:....

```
....
  RET
```

Pasul imediat urmatore il constituie gruparea secventelor comune mai multor subrutine in o unica aparitie in program. Fiecare subrutina va cuprinde o secventa de pregatire a datelor pentru prelucrare de catre partea comuna, careia in final ii va preda controlul. Datele necesare acesteia pot fi transferate prin registri, prin stiva sau prin o zona specifica de memorie. De exemplu pentru a calcula sinusul sau cosinusul unui unghi, o metoda foarte eficienta este urmatoarea:

a) se memoreaza intr-un tabel valorile corespunzatoare sinusului unghiurilor dintre 0 si 90 de grade, calculate anterior prin indiferent ce metoda, cu pasul necesar aplicatiei

b) orice unghi alfa pentru care dorim sa aflam sinusul sau cosinusul se scaleaza la intervalul 0-90, memorind si cadranul

c) pentru cosinus, se calculeaza  $\alpha = (90 - \alpha)$

d) din tabel se determina sinus( $\alpha$ )

e) se ajusteaza semnul conform cadranelor unghiului initial.

Obs: pentru cei interesati, un exemplu instructiv il constituie fisierul "WIN.ASM" furnizat pentru lucrul cu

ferestre de catre firma BORLAND in kit-ul Turbo Pascal.

Inlocuiti atunci cind este posibil calculele cu citiri din tabele. Astfel pentru a determina numarul de '1' dintr-un octet se pot face deplasari prin bitul de transport si incrementarea unui contor cind CY=1; acelasi lucru se poate obtine inasa mai rapid daca se creaza o tabela de forma:

```
TABELA  db 0 ; 00000000 ;0 are 0 biti "1"
         db 1 ; 00000001 ;1 are un bit "1"
         db 1 ; 00000010 ;2 are tot un bit "1"
         db 2 ; 00000011 ;3 are doi biti "1"
```

Octetul primit ca argument este folosit ca index, numarul de biti egali cu '1' putind fi citit direct:

```
NR_BITI_1: LD HL, TABELA ; aduce adresa de baza
          ADD L, A ; aduna indexul primit ca argument
```

JR NC, NR\_B1 , adunarea se face pe 16 biti

INCH ; asa ca tinem cont de depasire

```
NR_B1: LD A, (HL) ; citeste numarul de biti nenuli
```

RET

Scoateti in afara buclor toate operatiile care nu sint dependente de variabila contor. De exemplu ciclul :

```
for i=1 to n do
  a[ i]=b*c+d[ i]
```

se poate rescrie

```
t=b*c
for i=1 to n do
  a[ i]=t+d[ i]
```

eliminind astfel n-1 inmultiri.

Cu exceptia cazului cind aveti la dispozitie un coprocesor matematic (apropo, cite calculatoare SPECTRUM cu coprocesor matematic ati vazut?) evitati inmultirile, inlocuindu-le cu rutine inteligente bazate pe deplasari si adunari repetate. Nu uitati ca in cel mai defavorabil caz, deplasari se fac cu un bit in fiecare impuls de ceas (procesoarele mai inteligente fac intr-un singur tact deplasari cu orice numar de biti), in timp ce o operatie de inmultire (MUL) pe 8086 dureaza de la 80 la 140 de impulsuri de ceas, iar adunarea repetata a unui operand la celalalt este de asemenea o operatie costisitoare ca timp. Iata exemplul inmultirii rapide cu 10 a numarului din registrul A:

```
PUSH BC
RLCA ; *2
LD B, A ; MEMORARE TEMPORARA
RLCA ; *4
RLCA ; *8
ADD B ; *10
POP BC
RET
```

Metoda poate fi usor extinsa pentru numere pe 16 biti. Atentie inasa: daca aveti de efectuat numeroase in-



multiri generale, folositi cu incredere o singura rutina. E bine totusi sa incercati optimizari care initial sa aduca rezultatul temporar cit mai aproape de cel real prin deplasari, pentru a-l ajusta in final prin adunari.

Nu va osteniti pentru a scrie rutine similare pentru impartire. In cele mai multe cazuri nu veti castiga mai nimic, o rutina generala de impartire fiind poate cu 10% mai putin eficienta decit una "optimizata".

Inainte de a va apuca de imbunatatirea unor subrutine deja scrise, faceti o evaluare generala a duratelor de executie si apoi concentrati-va atentia asupra acelora in care programul "sta" cel mai mult. Daca 80 % din durata de executie a unui program o constituie 1-2 subrutine, lasati-le - cel putin la inceput - pe celelalte in pace si ocupati-va de acestea.

## B. Optimizari pentru Z80

Un aspect important este sa nu uitati cite registre are procesorul: pe langa registrele primare A - L exista si setul alternat A' - L', care poate fi folosit de exemplu pentru a evita salvarea continutului registrelor primare, si cei doi registri index IX si IY care faciliteaza accesul la memorie, in special la structuri de date.

Atentie: la Sinclair Spectrum registrul IY are o utilizare speciala, iar din cauza unui "bug" al interpretorului, HL' NU ESTE SALVAT automat la apelurile cu PRINT USR/RANDOMIZE USR a rutinelor in cod masina!

Preferati incrementarea adunarii cu 1 : este nu numai mai rapida dar si mai scurta ( un octet fata de doi).

Incrementarea unui operand de un octet din memorie se poate face cu secventa de 4 octeti care nu afecteaza acumulatorul:

```
LD HL,V ;incarca adresa variabilei
INC (HL) ; apoi incrementare in memorie
sau cu cea de 7 octeti care nu afecteaza HL :
LD A,(V);
INC A
LD (V),A
```

Contorul unui ciclu poate fi pastrat in stiva, pentru a evita ocuparea a doua registre pe durata ciclului:

```
LD BC,valoare
REP: PUSH BC
```

```
...
POP BC
DEC BC
LD A,B
OR C
JP NZ,REP
```

Si desigur nu uitati ca 1) instructiunea DJNZ face trei operatii (decrementare B, comparare cu zero si salt la inegalitate) in numai doi octeti, ceea ce o face preferabila pentru cicluri cu contor de un octet si 2) pentru salturi de cel mult 128 octeti se pot folosi salturile relative, care sint mai rapide si ocupa mai putina memorie in codul executabil.

La prelucrarea in paralel a mai multor zone de date, salvarea / restaurarea repetata a perechii HL poate fi evitata folosind pentru adresare si registrele DE, BC dar mai ales IX si IY. Iata de exemplu extragerea unui subsir dintr-un sir, cu IX- adresa sirului initial, IY-adresa destinatiei, B-numar de caractere de extras si DE-offsetul subsirului in sirul initial:

```
ADD IX,DE ;calculeaza adresa de inceput a subsirului
```

```
BUCLA: LD A,(IX+0)
LD (IY+0),A
INC IX
INC IY
DJNZ BUCLA
```

Transferul rapid al unui bloc de memorie (ex. o imagine) se poate codifica folosind LDIR/LDDR:

```
LD HL,ADR_SURSA
LD DE,ADR_TINTA
LD BC,LUNGIME
LDIR
```

Cu mici prelucrari ale acestei secvente si utilizarea celorlalte instructiuni pentru siruri (LDI/LDD, CPI/CPD, CPIR/CPDR) se pot obtine efecte spectaculoase (ferestre, deplasari de sprite-uri, cautari in memorie).

Pentru aplicatii grafice - dar nu numai - sint utile instructiunile care opereaza la nivel de bit (SET, RES, BIT) care "merg" avind ca operand un registru sau un octet din memorie.

OBS: in acelasi program demonstrativ, se putea testa bitul corespunzator casetofonului cu BIT 3,A in loc de AND A,08, verificind apoi flagul Z si introducind in registrul C un "1" sau un "0" functie de rezultat, conducind la o secventa de genul:

```
BIT 3,A
SCF ;forteaza CARRY in 1
JR NZ,ETIC_N ;daca bitul era 1, salt
CCF ;forteaza CARRY in zero
ETIC_N: RR C
```

Se constata insa ca desi eleganta, secventa are 6 octeti, fata de numai 5 cit avea prima (fiecare octet liber in plus inseamna posibilitatea a 8 digitizari suplimentare).

Un dialog rapid cu porturile se poate face folosind instructiunile de I/E pe siruri INI/INIR si OUTI/OTIR care pot prelucra cu o singura instructiune pina la 255 de operatii de intrare/iesire.

OBS: Nu am folosit aceste instructiuni in programul demonstrativ de digitizare a sunetului deoarece am facut si o impachetare a informatiei. Acest gen de operatii se preteaza insa foarte bine la programarea circuitelor auxiliare din familia Z80 (PIO,SIO, etc) , ca si la folosirea unor convertoare analog-digitale.

Deplasarile aritmetice si instructiunile de adunare/scadere cu transport pe 16 biti se pot folosi in rutinele aritmetice pentru operatii pe 32 de biti sau cu numere reprezentate in binar virgula mobila (numere reale). Deplasarile direct in memorie reduc de asemenea



lungimea programelor. Tot pentru aritmetica in BCD (zecimal codat binar) sint utile RLD si RRD: o deplasare cu o pozitie inseamna o inmultire, respectiv impartire cu 10. Mai departe in acest mod se pot scrie rutine eficiente de inmultire si impartire de numere BCD.

Pentru apeluri rapide si scurte de subrutine, se pot folosi instructiunile RST (restart), care desi fac salturi la numai 8 adrese fixe (multiple de 8, incepind cu 0) ocupa un singur octet, fata de 3 cit are un CALL normal. Astfel se pot implementa foarte eficient tabele de subrutine, sub forma:

```
0000: cod pregator subrutina 1
      JP SUBRUTINA1 ...sau chiar JR SUBRUTINA1
0008: cod pregator subrutina 2
      JP SUBRUTINA2  sau JR SUBRUTINA2
0010: ...
```

## PRINT

by 3 HARD & SOFT

Urmatorul program (pentru ZX SPECTRUM + compatibile) faciliteaza tiparirea pe ecran in sase in loc de opt coloane grafice si se prezinta ca o subrutina dintr-un program ce ar putea fi si un editor de texte. Programul prezinta avantajul ca pe o linie intra 42 de caractere fata de 32 in mod normal si se poate scrie pe orice linie intre 0 si 23. In acest mod pe ecran intra cu 240 de caractere mai mult decit in modul impus de interpretorul BASIC. In plus, lungimea sirului de caractere ce poate fi tiparit in conditii normale este de 1008 (24 linii \* 42 caractere / linie).

Programul e autoprotejat la iesirile din ecran adica in cazul in care se ajunge in linia 0 coloana 0 si se doreste mutare de cursor spre stanga programul tipareste caracterul urmator pe linia 0 coloana 41 iar cind ne aflam in

pozitia 23,41 si dorim mutare la dreapta atunci caracterul urmator tiparit se va face pe linia 23, coloana 0.

Se respecta conventia de la instructiunea PRINT referitoare la sfirsitul de sir si anume cind se intilneste un caracter cu cod 128, se stie ca acesta reprezinta sfirsitul sirului ce trebuie tiparit.

Programul are urmatoarele caracteristici:

- 400 octeti subprogramul in cod;
- 50 octeti stiva proprie (55998-55960);
- 5 octeti de manevra (55950) ce pot fi asezati oriunde in RAM;
- 23729 = coloana curenta;
- 23728 = linia curenta;
- dupa tiparire se incrementeaza doar numarul de coloanei;
- HL = adresa din memoria video de unde incepe tiparirea;
- IX = unde se afla in memorie caracterul ce urmeaza a fi tiparit;
- IY = adresa de unde incepe definirea caracterului

Metoda are avantajul ca se poate modifica adresa in memorie a subrutinelor, fara a afecta codul programelor existente; este suficient sa fie modificata adresa de salt din tabel. Limita de 128 octeti a salturilor relative (2 octeti) impune de obicei folosirea instructiunilor de salt absolut (3 octeti).

Si in final, o ultima constatare, rezultata din practica hobby-stilor: cu registrele IX si IY se pot face TOATE operatiile acceptate de catre H si L, prefixind codul operatiei cu DDh, respectiv cu FDh (desi nedocumentate, se pot efectua operatii cu numai un octet al registrelor index).

Ca bibliografie recomandam "Programarea microcalculatoarelor in sistemul de operare CP/M" (Moraru F.) si "Totul despre microprocesorul Z80" (Patrubany M.).

Manuel Wolfshant

ce urmeaza a fi tiparit (generatorul de caractere).

```
ORG 56000
LD (65530),SP
LD SP,55998
PUSH AF
PUSH HL
PUSH BC
PUSH DE
PUSH IX
PUSH IY
LD IX,30000
TIP1 LD IY,15616
LD A,(IX)
CP 128
JP M,TIP2
SUB 128
TIP2 CP 32
JP M,TIP3
CP 128
JP M,TIP4
TIP3 LD A,32
TIP4 SUB 32
LD E,3
LD D,0
TIP5 SLA A
RL D
DEC E
JP NZ,TIP5
LD E,A
ADD IY,DE
LD A,(23729)
CP 0
JP M,TIP7
CP 42
JP P,TIP8
```

```
TIP6 JP TIP9
TIP7 LD HL,23728
DEC (HL)
INC HL
LD (HL),41
LD A,(HL)
JP TIP6
TIP8 LD HL,23728
INC (HL)
INC HL
LD A,0
LD (HL),A
TIP9 SLA A
LD C,A
SLA A
ADD A,C
LD B,3
TIP10 SRL A
RR C
DEC B
JP NZ,TIP10
LD L,A
LD H,0
LD B,5
TIP11 SRL C
DEC B
JP NZ,TIP11
LD A,7
SUB C
LD B,A
LD A,(23728)
CP 0
JP M,TIP12
CP 23
JP P,TIP13
JP TIP14
TIP12 LD A,0
```



```

LD (23728),A
JP TIP14
TIP13 LDA,23
LD (23728),A
TIP14 SUB 8
CP 0
JP P,TIP15
LD DE,16384
ADD A,8
JP TIP17
TIP15 SUB 8
CP 0
JP P,TIP16
LD DE,18432
ADD A,16
JP TIP17
TIP16 LD DE,20480
ADD A,16
TIP17 LD C,5
TIP18 SLA A
DEC C
JP NZ,TIP18
ADD HL,DE
LD D,0
LD E,A
ADD HL,DE
LD A,(23729)
INC A
LD (23729),A
PUSH IX
LD IX,55950
LD A,B
SUB 6
JP M,TIP23
JP Z,TIP27
TIP19 LD D,8
TIP20 LD B,A
LD C,(IX)
LD (IX),C
TIP21 SLA (IX)
DEC B
JP NZ,TIP21
PUSH AF
LD A,(HL)
ADD A,(IX)
LD (HL),A
LD BC,256
ADD HL,BC
INC IX
POP AF
DEC D
JP NZ,TIP20
LD B,A
LD DE,256
LD C,8
TIP22 SCF
CCF
SBC HL,DE
DEC C
JP NZ,TIP22
JP TIP29
TIP23 LD D,8
NEG
TIP24 LD B,A
LD C,(IX)
LD (IX),C
TIP25 SRL (IX)
DEC B
JP NZ,TIP25
PUSH AF
LD A,(HL)
ADD A,(IX)
LD (HL),A
LD BC,256
ADD HL,BC
INC IX
POP AF
DEC D
JP NZ,TIP24
NEG
ADD A,8
LD C,8
LD DE,256
TIP26 DEC IX
SCF
CCF
SBC HL,DE
DEC C
JP NZ,TIP26
INC HL
JP TIP19
TIP27 LD C,8
TIP28 LD B,(IX)
LD (IX),B
LD A,(HL)
ADD A,(IX)
LD (HL),A
LD DE,256
ADD HL,DE
INC IX
DEC C
JP NZ,TIP28
TIP29 POP IX
LD A,(IX)
CP 128
JP P,TIP30
INC IX
JP TIP1
TIP30 POP IX
POP DE
POP BC
POP HL
POP AF

```

```

LD SP,(65530)
3DC8 0E 11 11 0F 01
RET 01 0E 00 9
3DD0 00 00 04 00 00 04
Generatorul de caractere 00 00 :
(incepe la 3D00 = 15616) 3DD8 00 00 04 00 00 04
04 08 ;
3DE0 00 02 04 08 04 02
00 00
3DE8 00 00 1F 00 1F
00 00 00 =
3DF0 00 08 04 02 04 08
00 00
3DF8 00 0E 11 02 04 00
04 00 ?
3E00 00 0E 15 15 16 10
0F 00 @
3E08 04 0A 11 11 1F 11
11 00 A
3E10 1C 12 12 1E 11 11
1E 00 B
3E18 0E 11 10 10 10 11
0E 00 C
3E20 1C 12 11 11 11 11
1E 00 D
3E28 1F 10 10 10 1C 10
1F 00 E
3E30 1F 10 10 10 1C 10
10 00 F
3E38 0E 11 10 10 17 11
0E 00 G
3E40 11 11 11 11 1F 11
11 00 H
3E48 04 00 04 04 04 04
04 00 I
3E50 01 01 01 01 01 11
0E 00 J
3E58 11 12 14 18 14 12
11 00 K
3E60 10 10 10 10 10 10
1F 00 L
3E68 11 11 1B 15 11 11
11 00 M
3E70 11 11 19 15 13 11
11 00 N
3E78 0E 11 11 11 11 11
0E 00 O
3E80 1E 11 11 11 1E 10
10 00 P
3E88 0E 11 11 11 15 13
0E 00 Q
3E90 1E 11 11 11 1E 12
11 00 R
3E98 0E 10 10 0E 01 01
0E 00 S
3EA0 1F 04 04 04 04 04
04 00 T
3D00 00 00 00 00 00 00
00 00 blank
3D08 00 04 04 04 04 00
04 00 !
3D10 00 0A 0A 00 00
00 00 00 "
3D18 00 0A 1F 0A 1F
0A 00 00 #
3D20 04 0E 14 1F 05
0E 04 00 $
3D28 19 1A 02 04 08
0B 13 00 %
3D30 00 08 14 08 15 12
1D 00 &
3D38 02 04 00 00 00 00
00 00 '
3D40 00 02 04 04 04 04
02 00 (
3D48 00 08 04 04 04 04
08 00 )
3D50 00 00 0A 04 1F
04 0A 00 *
3D58 00 04 04 1F 04 04
00 00 +
3D60 00 00 00 00 00 04
04 08 ,
3D68 00 00 00 1F 00 00
00 00 -
3D70 00 00 00 00 00 0C
0C 00 .
3D78 01 02 02 04 08 08
10 00 /
3D80 0E 11 13 15 19 11
0E 00 0
3D88 04 04 0C 04 04 04
0E 00 1
3D90 0E 11 01 02 04 08
1F 00 2
3D98 0E 11 01 06 01 11
0E 00 3
3DA0 02 06 0A 12 1F
02 02 00 4
3DA8 1F 10 1E 11 01
11 0E 00 5
3DB0 0E 10 10 1E 11
11 0E 00 6
3DB8 1F 01 01 02 04 04
04 00 7
3DC0 0E 11 11 0E 11
11 0E 00 8

```



3EA8 11 11 11 11 11	3EF8 00 00 00 00 00	3F48 00 04 00 04 04	3F98 00 00 0E 10 1F
11 0E 00 U	00 00 1F _	04 04 00 i	01 0E 00 s
3EB0 11 11 11 0A	3F00 00 06 09 1C 08	3F50 00 02 00 02 02	3FA0 04 04 0E 04 04
0A 0A 04 00 V	08 08 1F 'lira'	02 02 0C j	04 03 00 t
3EB8 11 11 11 11 15	3F08 00 00 0E 01 0F	3F58 10 10 12 14 1C	3FA8 00 00 11 11 11
15 0A 00 W	11 0F 00 a	12 11 00 k	11 0E 00 u
3EC0 11 0A 04 04 04	3F10 10 10 10 1E 11	3F60 08 08 08 08 08	3FB0 00 00 11 11 0A
0A 11 00 X	11 1E 00 b	08 06 00 l	0A 04 00 v
3EC8 11 11 0A 0A	3F18 00 00 0F 10 10	3F68 00 00 1A 15 15	3FB8 00 00 11 11 15
04 04 04 00 Y	10 0F 00 c	15 15 00 m	15 0A 00 w
3ED0 1F 01 02 04 08	3F20 01 01 01 0F 11	3F70 00 00 1E 11 11	3FC0 00 00 11 0A 04
10 1F 00 Z	11 0F 00 d	11 11 00 n	0A 11 00 x
3ED8 00 0E 08 08 08	3F28 00 00 0E 11 1E	3F78 00 00 0E 11 11	3FC8 00 00 11 11 11
08 0E 00 [	10 0E 00 e	11 0E 00 o	0F 01 0E y
3EE0 10 08 08 04 02	3F30 03 04 04 04 0E	3F80 00 00 1E 11 11	3FD0 00 00 1F 02 04
02 01 00 \	04 04 00 f	1E 10 10 p	08 1F 00 z
3EE8 00 0E 02 02 02	3F38 00 00 0E 11 11	3F88 00 00 0F 11 11	
02 0E 00 ]	0F 01 0E g	0F 01 01 q	
3EF0 00 04 04 0E 04	3F40 10 10 10 1E 11	3F90 00 00 17 08 08	
04 04 00 ^	11 11 00 h	08 08 00 r	

## COOL TIP #1

by 3 HARD & SOFT

Cu ajutorul acestui program, amatorii de efecte pot realiza inscrierea in RAM-ul TIM S-ului a interpretorului BASIC al calculatorului CIP.

**Atentie !** Dupa ce ati realizat acest lucru si aveti in primii 16K RAM ai TIM S-ului interpretorul BASIC de pe CIP, sa nu faceti RESET deoarece astfel se incarca din EPROM interpretorul TIM S-ului. Vor fi 17 octeti de la adresa 51000 (antetul) iar in 16384 octeti de la adresa 3000 varianta de BASIC de pe CIP (sau PN BASIC) incarcata in memoria TIM S-ului.

```

ORG 50000
SCF
LD A,0
LD IX,51000
LD DE,17
CALL 1366
SCF
LD A,255
LD IX,30000
LD DE,16384
CALL 1366
RET

```



```

10 CLEAR 29999
20 RANDOMIZE USR 50000
30 FOR i = 8 TO 16383
40 IF PEEK i PEEK (i+30000) THEN OUT
228,251 :POKE i, PEEK(i+30000) : OUT
228,249
50 NEXT i
60 OUT 228,251
70 POKE 0,243
80 POKE 1,1
90 POKE 2,0
100 POKE 3,64
110 POKE 4,105
120 POKE 5,195
130 OUT 228,249
140 CLEAR 65535
150 NEW

```

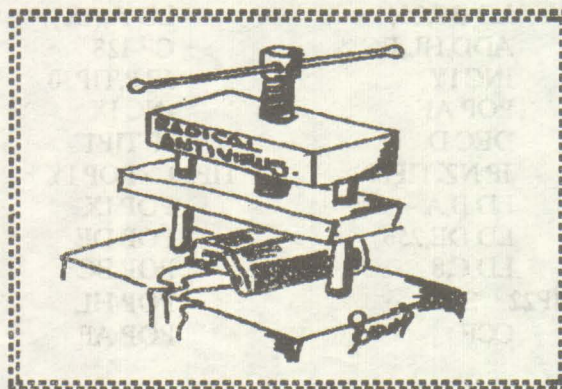



# CASTLEMASTER

## solutia completa

Emil Matara



Hi, you cool dudes ! Here I go again...

De aceasta data va ofer solutia completa la un excelent game: Castle Master. Acest joc face parte dintr-o celebra serie de patru jocuri: DRILLER, TOTAL ECLIPSE, CASTLE MASTER si THE CRYPT.

Celebritatea acestor jocuri nu se datoreaza cum s-ar crede unor idei nemaipomenite ci in primul rind graficii. Firma INCENTIVE SOFTWARE a lansat prin aceste jocuri un nou concept de grafica 3D numit 'FREESCAPE' care intr-adevar da o senzatie de spatiu si perspectiva uluitoare. Nu stiu cum arata pe COMMODORE 64 acest joc (if DANNY KID puts this on line) dar pe SPECTRUM arata excelent. Dar vorba multa...

Sa incepem deci... Ochii in monitor si degetele pe taste...

La inceput exista doua optiuni deoarece poti juca rolul printului sau al printesei.

Du-te la intrarea castelului, trage in lespedea mai deschisa la culoare de pe zid si cade podul. Intra in castel, du-te la fântina si examineaz-o, luind cheia de pe fundul fântinii. Iesi afara din castel si du-te in spatele lui, deschide cu cheia usa cabanei, intra, examineaza covorasul, intoarce-te

180 grade, stai pe masa, ia cheia care se afla pe scaun. Du-te din nou in fata castelului (la grajduri), deschide usa cu ultima cheia luata, intra, du-te la cal, tiraste-te dedesubt, ia cheia, du-te la marginea grajdului, priveste sus, impusca steagul, impusca fantoma, du-te in spatele grajdurilor. Intra apoi la fierarie, ia brinza de pe masa si aurul de dedesubt, iesi din fierarie. Intra in castel apoi prin vestibul (turnul in linie cu zidul), impusca fantoma, ia cheia, deschide usa incuiata, iesi din turn.

Intra apoi in celalalt turn, impusca fantoma din apa, mergi pina pe partea cealalta, scurge bazinul si iesi pe usa din spatele tau. Acum te afli in holul principal, impusca fantoma, ia brinza de la capatul mesei, iesi pe usa cealalta. Acum te afli in bucatarie, impusca flacara de pe podea, ia mincarea de pe masa (cam fomist printul asta, nu-i asa ?), iesi pe usa cealalta, in vestibul intra pe usa din stanga si te afli linga casa scarilor, cobori scarile in catacombe, mergi spre usa din stanga. Intra, intoarce-te spre dreapta, mergi in jos pe coridor, intra pe usa din stanga, tiraste-te sub blocul de piatra, ia-o pe coridorul din dreapta, intra pe usa din fata ta, impusca fantoma, acum intra in camera cu o gaura in peretele indepartat, du-te pina la intersectie, intoarce-te la stanga, tiraste-te sub blocul de piatra, intra pe usa, intoarce-te spre stanga, mergi in sus spre urmatoarea usa dar nu intra, intoarce-te spre stanga si acum intra pe usa din fata ta.

Acum te afli in casa scarilor, iesi din castel, fa un ocol spre coliba

vrajitorului. Lasa-te sa cazi prin gaura din podea, tiraste-te, impusca fantoma, fa stinga-impresur, pune cursorul pe sticla si ia elixirul de revitalizare. Intoarce-te la stanga, mergi pe zidul intunecat pina unde intunericul intilneste lumina, ia cheia, iesi din incapere, mergi spre casa scarilor.

Acum esti in spatele spitalului. Intoarce-te spre dreapta, impusca liliacul de pe acoperis, iesi, intoarce-te in casa scarilor, tiraste-te sub a doua scara, ia tezaurul (caz penal, ce mai !), iesi din turn prin vestibul, mergi spre celalalt turn la baile de aburi, coboara treptele, tiraste-te prin gaura, impusca fantoma, ia BRINZA (aici cam incepe sa exagereze), iesi din camera, mergi spre casa scarilor, iesi, lasa-te sa cazi in fântina, impusca fantoma, examineaza cufarul, ia patratul care este tezaurul, cauta din nou, ia cheia, iesi din catacombe, mergi la biserica si arunca o privire inaintu, impusca fantoma, examineaza gaura, iesi din catacombe.

Acum esti in casa scarilor, urca scarile, intra pe prima usa din dreapta, mergi prin pasaj si te afli in biblioteca. Examineaza cartea de la mijlocul raftului - aceasta deschide un pasaj secret - iesi din camera, intoarce-te la casa scarilor, urmareste urmele rotunde, intra pe usa, impusca flacara de pe podea, stai pe scaun, ia mincarea de pe raftul de sus (cred ca e un caz patologic), iesi pe cealalta usa care da in magazii. Pe masa se afla un elixir intaritor (palinca de caise, I presume).

Foloseste elixirul atunci cind level-ul de energie atinge o cota



critica. Tiraste-te sub masa, ia aurul, iesi pe cealalta usa, urmareste poteca spre sala de bal, impusca fantoma, mergi spre cealalta usa, deschide-o, intra, ia elixirul (pentru impuscaturi mai rapide), intoarce-te in magazine, refa-ti energia (sase inloc de fiecare parte), intoarce-te la casa scarilor, iesi din castel, mergi spre blocul de piatra, impinge-l, da-ti drumul sa cazi in put, impusca fantoma, mergi spre cufar, examineaza-l, iesi din catacombe, mergi sus spre scari, intra pe usa din dreapta si te afli din nou in biblioteca. Intra pe usa cea ingusta, du-te la cufar, deschide-l, ia tezaurul, intoarce-te in fata castelului, stai pe marginea podului, trage in blocul mai deschis la culoare (care cade si te catapulteaza in virful turlei bisericii), mergi sus spre clopotnita, intoarce-te cu 180 grade, ia cheia, iesi afara din biserica, intra in turn, mergi spre casa scarilor, urca pe

ele, mergi in camera cu o secure pe perete, iesi, intoarce-te spre dreapta, urca scarile, intoarce-te si intra pe usa din dreapta, intra in baraca, impusca fantoma de pe tavan, iesi din camera prin usa deschisa vis-a-vis de cea prin care ai intrat. Mergi pe poteca, ia brinza de pe carare (sic !), mergi in continuare pe carare, intra pe usa care apare, deschide prima usa de pe coridor, intra in serele regale, impusca flacara de pe podea, iesi, deschide usa din stinga, impusca fantoma, stai pe scaun, ia tezaurul de pe raftul de sus, mergi prin spatele gramezii de vechituri din colt, intra in camera urmatoare, impusca fantoma din dreapta, iesi, intoarce-te la baraca, deschide usa din stinga, coboara la baile de aburi, lasa-te sa cazi prin gaura, mergi pe scari dar nu iesi, mergi cit de departe poti, priveste sus apoi, ia firul de deasupra ta, iesi, mergi la camera garzilor prin: timplarie, magazin, pasaj, holul principal, sala de bal si

pasaj. Deschide usa, intra, impusca fantoma si liliacul, priveste jos la dreapta, sufla in foc, priveste sus, ia brinza de pe raft, intoarce-te la scarilor, urca, traverseaza podetul, deschide usa, intra, impusca constant in dragon pina cind dispare, mergi prin gaura pe care o face. Acum esti in sala tronului, mergi pina la capatul ei, examineaza cutia care dispare, intoarce-te la usa, examineaza cealalta cutie, examineaza minerul, usa se deschide si... incredibil dar jocul s-a terminat.

Daca faci rolul printesei, in linii mari jocul urmeaza cam acelasi curs.

OK, I'll tell ya next month a stufia some kinda adventure.

See ya soon !

P.S. Better dead than red... ya simply can't copy ma style (dunna why) but anyway don't keep on wastin' yer time ! (Danny Kid)

## TOP SPECTRUM - aprilie



Bubble Bobble  
 Professional Footballer  
 Magic Land Dizzy  
 Dizzy Panic  
 Dragon Ninja  
 Quattro Cartoon  
 Hero Quest  
 Spike in Transylvania  
 Multimixx 1 Golf  
 Ghostbusters 2  
 The Match  
 Kwik Snax  
 Treasure Island Dizzy  
 Continental Circus  
 Cavemania  
 Operation Wolf  
 Euro Boss  
 Double Dragon  
 Viz

### AMIGA TOP

Manchester Utd Europe  
 F15 Strike Eagle II  
 Full Contact  
 Secret of Monkey Island  
 Xenon 2 : Megablast



# ARTA DE A SPARGE PROGRAMELE

by PETSOF

In general soft-ul este protejat. Punerea sau scoaterea unei protectii este o dovada de imaginatie, intuitie si nu in ultimul rind cunoasterea calculatorului. Se pot intalni protectii la programele utilitare, compilatoare, jocuri si in general la aproape toate produsele valoroase (sau mai putin valoroase) din domeniu. Pentru incepatori voi prezenta aici cîteva metode mai simple de protejare...

Care ar fi prima si cea mai simpla protectie ? Simplu, sa nu putem lista programul. Vom lua urmatorul exemplu:

```
10 PRINT AT 10,10; FLASH 1; INK4;
   "PROTECTII SIMPLE"
20 BEEP 1,4 : BEEP 1,9 : BEEP .75,9
30 RESTORE
40 FOR a = 65332 TO 65367 : READ x
50 POKE a,x : NEXT a
60 DATA 6, 10, 197, 33, 0, 0, 17, 100, 0, 229, 205,
   181, 3, 1, 20, 0, 17, 100, 0
61 DATA 225, 198, 0, 237, 74, 229, 198, 0, 237, 82,
   225, 56, 230, 193, 16, 223
62 DATA 201
70 RANDOMIZE USR 65332
```

Cea mai simpla protectie ar consta in modificarea atributelor afisarii, adica folosind aceeasi culoare pentru INK si PAPER. Este normal ca scriind cu cerneala alba pe o hirtie alba sa nu percepem nimic.

O alta protectie ar fi ca dintr-o linie editata sa nu se priceapa nimic. Deci, dati urmatoarele comenzi:

```
LIST (K) / CS+SS / CS+7 / ENTER
```

Cam acestea ar fi cele mai simple protectii...

O alta protectie ar fi ca in locul unei linii de program sa apara un text fals (metoda destul de des utilizata).

Sa consideram o linie de program:

```
10 PRINT AT 10,10; FLASH 1; INK 4;"PROTECTII
SIMPLE"
```

Sa facem ca in locul acestei linii sa apara un text fals sau ceva hazliu de genul:

## 10 GOSUB 150 - NU REUSESTI SA MA SPARGI

Pentru ca linia sa functioneze normal dar cind este listata sa apara acel text, vom tasta linia 10 in alt fel. Deci:

```
- tastati nr. de linie : 10
- tastati 3 spatii
- tastati apoi linia normala : PRINT AT 10,10.....
- tastati 28 spatii si :
- REM
- 10 spatii
- linia 'funny' : 10 GOSUB 150 - NU REUSESTI...
```

Apoi executati urmatoarele bucle neetichetate:

```
FOR x = 23759 TO 23761 : POKE x,8 : NEXT x
```

```
FOR x = 23803 TO 23829 : POKE x,8 : NEXT x
```

```
FOR x = 23840 TO 23847 : POKE x,8 : NEXT x
```

Lansat in executie, programul functioneaza corect. Dati comanda LIST si veti vedea efectul.

O alta modalitate severa de a proteja programul este aceea de a evita comanda BREAK in timpul executiei:

```
POKE 23613,0 (valoarea normala 84)
```

```
POKE 23614,60 (valoarea normala 255)
```

La majoritatea jocurilor este inserata ca protectie linia 0, ce nu poate fi listata (POKE 23756,0) si linia 10 a devenit linia 0 ! Tastind POKE 23756,10 vedem ca linia 0 a devenit din nou linia 10 !

O alta posibilitate este aceea de a nu 'vedea' decit o singura linie si aceea sa contina un text de forma NU REUSESTI\*SA MA SPARGI.

```
5 REM * NU REUSESTI SA MA SPARGI *
```

```
POKE 23756,100
```

Cind incercam sa coborim o linie nu se va putea cobori decit linia 100 - definitiv cu POKE 23563,8 : POKE 23568,12

In incheiere va prezint unele locatii cu care sa va puteti face propriile protectii:

```
POKE 23610,x - x [0 - 22] se deruteaza mesajul de incheiere al programului;
```

```
POKE 23628,x - x = 255 - RESET la comanda RUN;
```

```
POKE 23561,x - x = 0 - AWKP;
```

```
POKE 23659,x - x = 0 - tiparire in linia 23;
```

```
POKE 23684,x - x = culoare & contrast BORDER.
```

Iar pentru a modifica mesajul standard la incarcarea unui program BASIC:

```
10 PRINT "AFISARE MEMORIE LIBERA"
```

```
20 PRINT "MEM. FREE : ";65535 - USR 7962
```



# WING COMMANDER 2

15 Mbytes mai puțin pe hard-disk, după o instalare care durează peste două ore. Acesta este "WING COMMANDER 2". În schimb se obține o grafică de calitate, o intrigă mai complexă decât în "WING COMMANDER" și multe ore de stat în fața calculatorului.

Dupa succesele obtinute de TCS Tiger's Claw, Kilrathi se hotarasc sa atace prin surprindere "carrier"-ul. Navele invizibile de lupta ale Kilrathi-ilor reusesc sa distruga Tiger's Claw-ul, tu nereusind sa-l aperi in fata navelor invizibile. Dar abia acum incepe problema.

Pierzindu-se discul tau de zbor (un fel de cutie neagra), nimeni nu va crede ca Kilrathi au nave invizibile si vei fi acuzat de tradare. Amiralul iti va cere demisia, pe care, stiindu-te nevinovat, nu o vei semnă. Vei fi atunci degradat la rangul de capitan si aruncat in spatele unui birou in statia spatiala Canaveron.

In acelasi timp, populatia de pe Gorah Khar, o planeta a Imperiului Kilrathi-ilor se revolta impotriva Imparatului si trece de partea Confederatiei Pamintene. Pe Gorah Khar insa, se gaseau santierele de fabricare a navelor invizibile ale Kilrathi-ilor, astfel ca prințul, nepotul Imparatului, ordona distrugerea acestora pentru a nu cadea in miinile rebelilor. Astfel nici un pamintean nu avea sa mai intilneas-

ca navele invizibile ale Kilrathi-ilor multi ani de aici inainte si nimeni nu avea sa te creada.

Zece ani mai tirziu pe statia spatiala te pregatesti pentru o patrula de rutina intr-un Ferret.

Ferret-ul este o nava foarte usoara, foarte rapida, dar total improprie pentru luptele pe care le vei da cu ea. Ferret-ul are un singur motor, care ii permite sa atinga o viteza de pina la 500 kps. Nefiind echipat cu "afterburners" nu poate totusi depasi aceasta viteza. Dispune de un tun laser, nici un fel de rachete, iar carlinga este echipata cu un singur VDU care nu permite verificarea stricaciunilor capatate in lupta.

Cu acest Ferret va trebui sa scoti totusi la un momentdat din impas "carrier"-ul pamintean TCS Concordia, atacat de Kilrathi.

Drept multumire, colonelul care comanda Concordia, vechea noastra cunoscuta de pe Tiger's Claw, Lt. Jeanette "Angel" Devereaux, ajunsa colonel, iti va obtine de la Amiral transferul pe Concordia ca pilot.

Subiectul jocului fiind foarte interesant nu voi povesti mai departe lasind pe fiecare sa il descopere singur. Citeva cuvinte despre alte nave intilnite in acest joc.

- Rapier: este o versiune puțin modificata a Rapier-ului intilnit in "WING COM-

MANDER", dar functional se comporta la fel. Este o buna nava de atac, dar este foarte vulnerabil din flanc;

- Broadsword: este un bombardier greu capabil de salturi in hiper-spaciu (tasta J), dotat cu tunuri pe toate partile si un echipaj care le manevreaza. Viteza sa maxima este de 320 kps si nu este dotat cu "afterburners". Este foarte puțin manevrabil, dar si foarte rezistent, putind face fata cu succes unui numar destul de mare de "fighter"-e inamice. Dispune de un tun "mass driver" triplu in fata si de tunuri cu neutroni in spate si parti. Un bogat sortiment de rachete intregeste bagajul acestui bombardier.

- Sabre: este nava de lupta model nou, rapida, manevrabila, cu scuturi impresionante si armura puternica. Poate fi incarcata cu orice tipuri si combinatii de rachete, dispune de tunuri "mass driver" si neutronice in fata si in spate.

Un sfat tactic (in special pentru cei care s-au oprit la misiunea a 13-a): cind doriti sa distrugeti o tinta masiva si practic imobila (de exemplu un depozit), opriti-va la aproximativ 11000 m de tinta, in afara razei de actiune a tintei. Treceti pe torpile si asteptati luarea in tinta. Daca scuturile nu sint incarcate la maxim inca, asteptati pina ce vi se incarca scuturile, apoi pomiti spre tinta. La 5000 m lansati torpila, va intoaceti cu 180 de grade si va departati iar la 11000 m. Apoi repetati actiunea. Doua torpile sint suficiente pentru a distruge orice obiectiv.

De-a lungul a 31 de misiuni veti lupta pentru apararea dreptatii si a adevarului (suna frumos, nu?). Daca veti reusi, jocul se va incheia cu o frumoasa scena de dragoste (frumoasa pentru cei carora le plac scenele de dragoste intr-un joc de calitate).

SUCCESS!





# DAN DARE 1

Alex Jordan

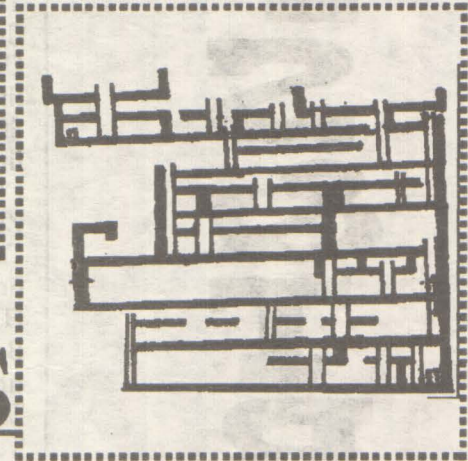
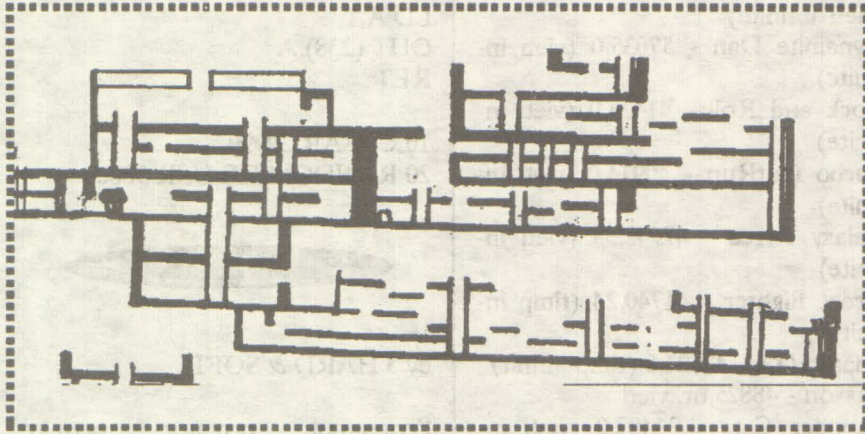

# NINJA TURTLES

LEGENDA: @ canal    ~ opä  
                   ▨ clădire

LEGENDA: □ computer  
                   ○ baraj  
                   ⊙ electric

LEGENDA: x → frigărie

LEGENDA: ▨ baraj, E, N



# HARD & SOFT



## SPECTRUM

by Pópescu Lucian (Graphic Soft)

Every one's a Wally - 58214,201 (vieti infinite)  
 Dynamite Dan - 57035,0 (vieti infinite)  
 Rock and Roll - 41423,0 (vieti infinite)  
 Turbo OutRun - 40914,0 (vieti infinite)  
 Galaxy Force - 47542,35 (vieti infinite)  
 Street Fighter - 41740,24 (timp infinit)  
 Chase H.Q. - 47621,0 (timp infinit)  
 Zaxxon - 48825,nr. vietii  
 Thunder Cats - 31407,0 (vieti infinite)  
 H.A.T.E. - 53246,14 (vieti infinite)  
 Ball Breaker II - 35874,0 (vieti infinite)  
 Toobin - 61721,0 (vieti infinite)  
 Targed Renegade - 62765,viteza  
 Tutank - 27783,0

(NUMAI vietii infinite)  
 by Pintilie Emil

Pentagram - 49917,0  
 Knightlore - 53567,0  
 Go to Hell - 63254,0  
 Zzoom - 24743,0  
 Comando - 31107,200  
 Tutanx - 27783,0  
 Franx - 28287,200  
 Scuba Dive - 55711,250  
 Zip-Zap - 54065,0  
 Blade Alley - 58201,0

by 3 HARD & SOFT

Cu ajutorul programului urmator, curiosii pot vedea ce se afla in scris in cei 2K de EPROM ai calculatorului CIP (incepind cu adresa 30000).

```
ORG 50000
LD A,0
LD HL,0
LD DE,30000
LD BC,2048
OUT (238),A
LDIR
LD BC,2048
LD A,1
OUT (238),A
RET
```

```
10 CLEAR 29999
20 RANDOMIZE USR 50000
```

by 3 HARD & SOFT

Programul urmator permite modificarea primilor 16K de RAM la calculatorul CIP.  
 No comments !...



```
ORG 50000
LD A,0
LD HL,50100
LD B,(HL)
LD HL,(50101)
OUT (238),A
LD (HL),B
LD B,8
```

```
LD A,1
OUT (238),A
RET
```

```
10 INPUT "Adresa unde
modificati",addr
20 INPUT "Noul continut",cont
30 POKE 50100,cont
40 POKE 50101,addr-
256*INT(addr/256)
50 POKE 50102,INT(addr/256)
60 LET cont1 = PEEK addr
70 RANDOMIZE USR 50000
```





## COMMODORE

by Danny Kid

Sheeeesh... Perverted nymphomaniac... Coz it's da coolest guy ever (again). Some new hot POKES for yer liddle AMIGA (excuse me but no time for lyrix diz time) l...

### 41. ANARCHY (\*)

- Pentru a sari peste nivele tastati CHEAT in tabela de high-score.

- Vieti infinite:

10 FOR A = 379 TO 393 : READ

B : POKE A,B : NEXT A

20 SYS (379)

30 END

40 DATA 32, 86, 245, 169, 1, 141,

29, 4, 96, 206, 202, 32, 76, 162, 124

### 42. BACK TO REALITY (\*)

-POKE 20109,173

(vieti infinite)

POKE 27337,96

(anulare coliziune sprite-uri)

POKE 24752,(0-15)

(schimba culoarea camasi)

POKE 24753,(0-15) (schimba culoarea pantalonilor)

POKE 53271,3 : POKE 53277,3 (tipul este cel mai mare)

POKE 53271,252 : POKE 53271,252 (tipul este mai mic)

POKE 53271,255 : POKE 53277,255 (mareste marimea tuturor obiectelor) /

SYS 16384 (restart).



### 43. BRIAN BLOODAXE (\*)

- POKE 38270,165 : POKE 39079,165 (vieti si energie infinite) / SYS 39145 (restart).

### 44. BUTCHER HILL

- nivelul 1 : RATTLEANDHUM (cheat) / MAP (editor)

- nivelul 2 :

WIDEAWAKEAMERICA (cheat) / MAP (editor)

- nivelul 3 : JOSHUATREE (cheat) / MAP (editor)

### 45. BY FAIR MEANS OR FOUL

- password-urile :

TALON (Dirty Larry)

PARTY (Steady Eddie)

SWORD (Fast Freddie).

### 46. CHIMERA (\*)

- POKE 151,2 (pentru a auzi Chimera)

POKE 151,1 (pentru a auzi un "scream" bestial)

POKE 41226,(32-192)

(viteza)

POKE 253,(0-15) (volum) /

SYS 2564 (restart).

### 47. CHUCKIE EGG 1 (\*)

- POKE 16851,x (x vietii) / SYS 14848 (restart)

### 48. CHUCKIE EGG 2 (\*)

- POKE 24577,1 / SYS 18698 (restart)

### 49. CYLU (\*)

- POKE 39409,173 (vieti infinite) / SYS 49152 (restart)

### 50. DENARIUS (\*)

- POKE 38218,234 :

- POKE 38219,234 :

- POKE 38220,234 (vieti infinite) / SYS 6912 (restart)

- POKE 36727,14 :

POKE 36731,10 (autofire) / SYS 23581 (restart)

### 51. DRACONUS (\*)

- POKE 10953,173 :

POKE 9926,173 (vieti infinite) /

POKE 5426,173 (foc infinit) /

SYS 2058 (restart)

### 52. DROPZONE (\*)

- POKE 1007,55 : POKE 1011,132 : POKE 1012,255 (vieti infinite) / SYS 1006 (restart)

### 53. DRUID (\*)

- POKE 39271,255 (255 vietii) / POKE 35779,76 : POKE 35780,215 : POKE 35781,139 (poti merge pe apa) /

SYS 5120 (restart)

### 54. ELECTRIX (\*)

- POKE 22667,234 : POKE 8192,60 / SYS 24576 (restart)

### 55. FIRETRACK (\*)

- POKE 12285,234 :

POKE 12286,234 :

POKE 12287,234 (luptatori infiniti) / SYS 9216 (restart)



*Pentru ca in Al-Manah nu ne-am putut tine de cuvint sa publicam 'Programatorul de EPROM' pentru Spectrum, o face acum, cu prima parte, adica hard-ul; in numarul viitor, vom publica partea a doua, continind soft-ul si datele necesare.*





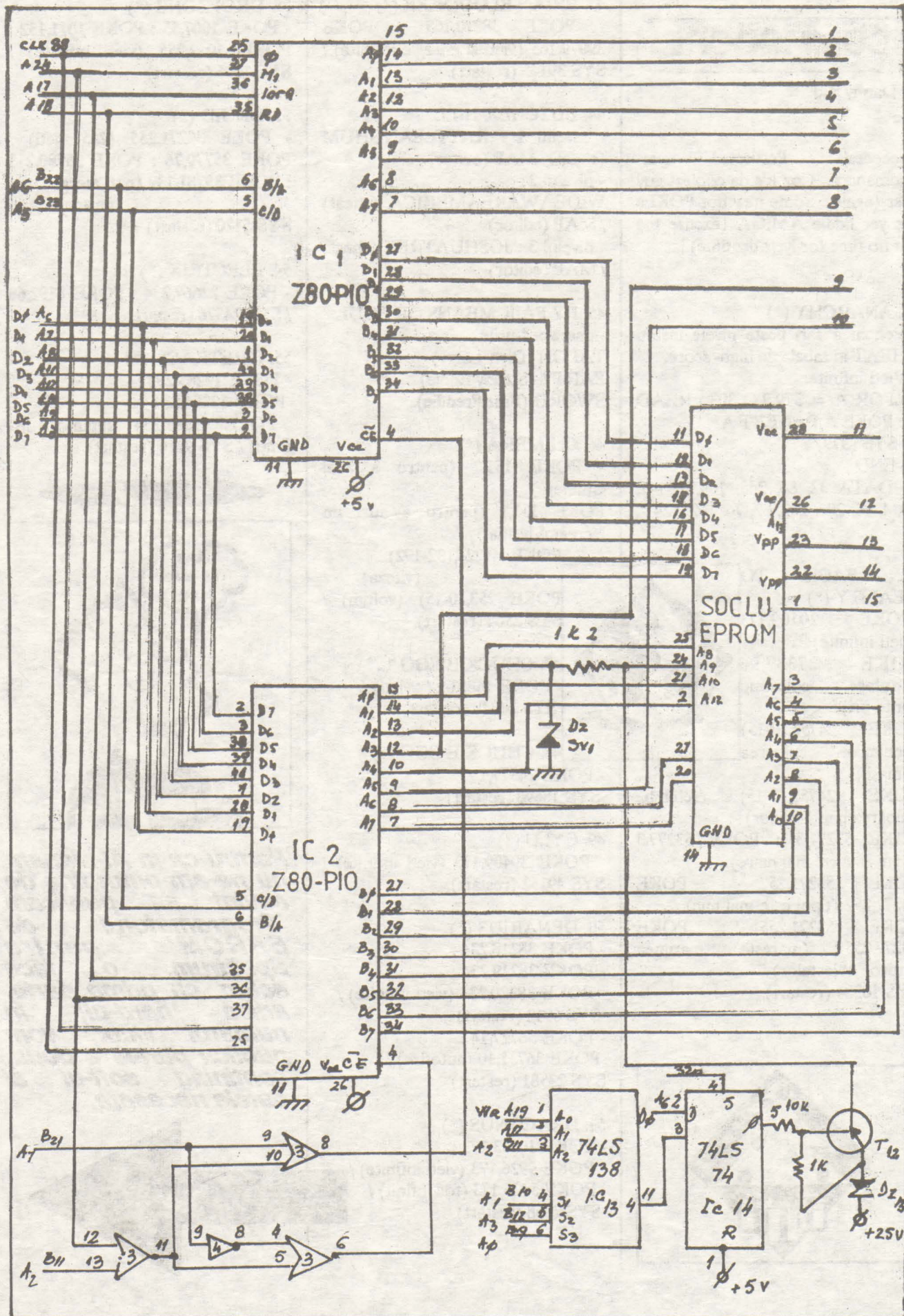



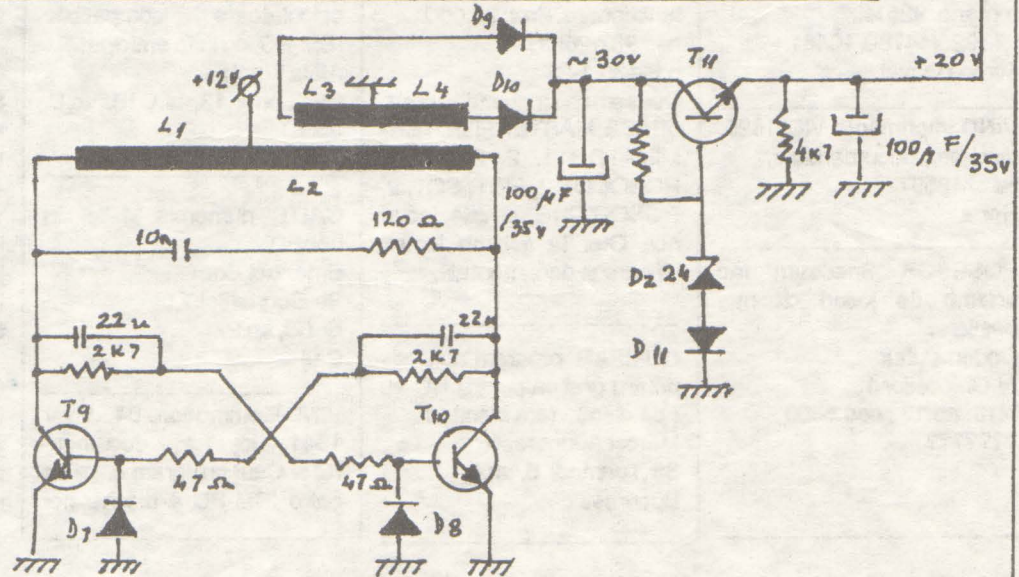
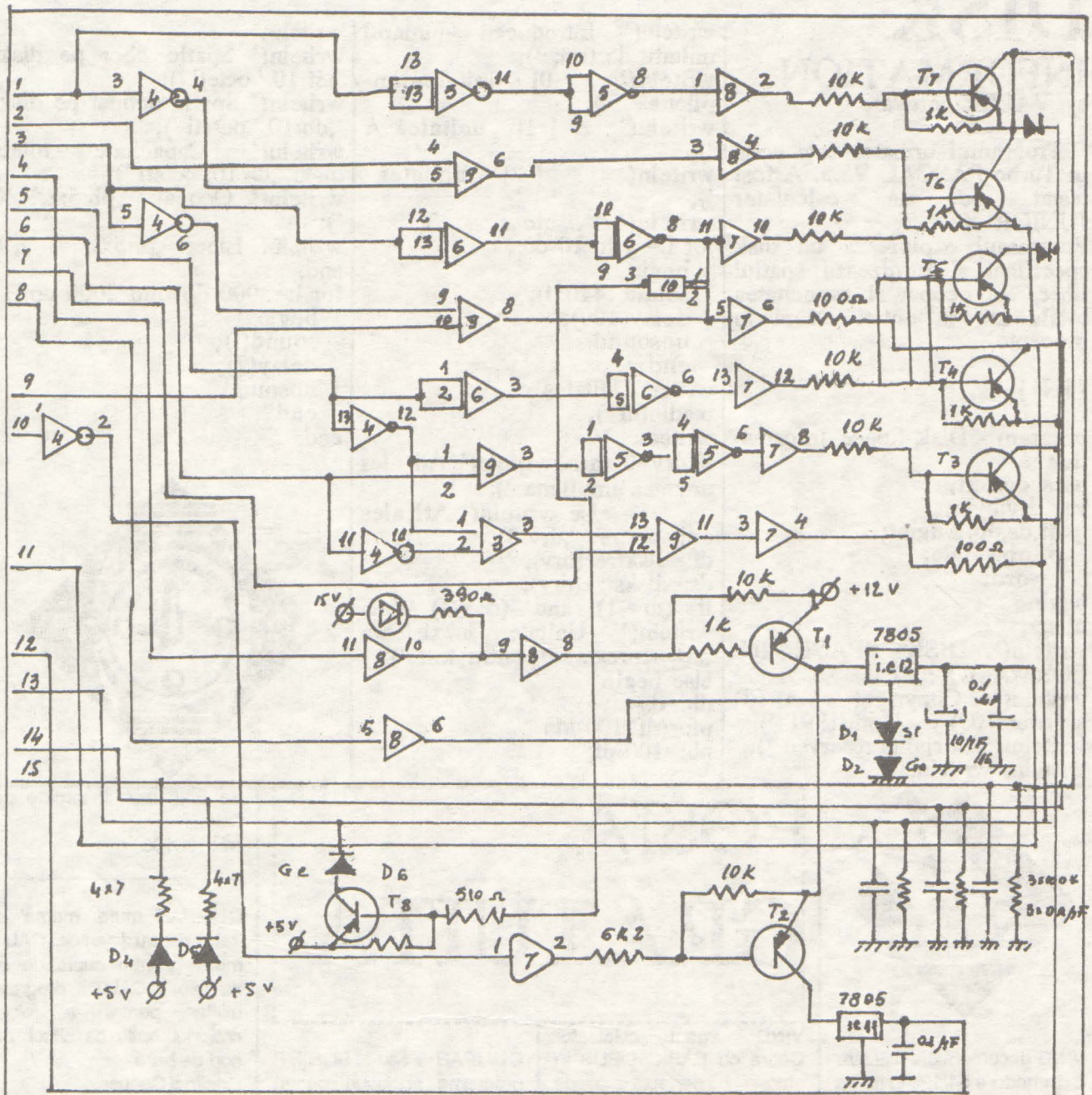



# DISK INFORMATION

by VALER software

Programul urmator este scris in Turbo PASCAL V5.5. A fost testat pe un calculator JUNIOR XT. Programul exploreaza un disk specificat si furnizeaza spatiul liber, cel ocupat si capacitatea totala atit in octeti cit si in procente.

[\$N+]

```
program Disk_Space_Information
uses dos,crt;
var drv:byte;
    df,ds,db:longint;
    pf,pb:single;
    i:word;
begin
clrscr;
writeln(' DISK SPACE INFORMATION ');
writeln(' Copyright VALER software (C) dec/26th/1991 ');
writeln(' All rights reserved ');
writeln; writeln;
```

```
writeln(' Introduceti numarul unitatii de test: ');
writeln(' [ 0] - unitatea implicita ');
writeln(' [ 1] - unitatea A ');
writeln(' [ 2] - unitatea ');
writeln(' ... etc ... ');
for i:= 1 to 10 do
begin
sound (440*i);
delay(100);
nosound
end;
write(' Unitatea nr. ');
readln(drv);
writeln;
if drv=0 then writeln(' Ati ales unitatea implicita ');
else writeln(' Ati ales unitatea nr. ',drv:3);
df:=diskfree(drv);
ds:=disksize(drv);
if (df=-1) and (ds=-1) then
writeln(' Unitate inexistentă sau nepregatită pentru test ');
else begin
db:=ds-df;
pf:=(df*100)/ds
pb:=100-pf;
```

```
writeln;
writeln(' Spatiu liber pe disk: ',df:10,' octeti ');
writeln(' Spatiu ocupat pe disk: ',db:10,' octeti ');
writeln(' Capacitate totala disk: ',ds:10,' octeti ');
writeln(' Ocupat: ',pb:5:2,' % ');
writeln(' Liber: ',pf:5:2,' % ');
end;
for i:=3000 downto 2000 do
begin
sound(i);
delay(2);
nosound
end
end.
```



VIND documentatie utilizare Commodore 64/128 in limba romana, 325 lei.  
tel.: 928/14780, 10461  
Mircea Gavat

VIND imprimanta VIC 1525, dischete, documentatie.  
tel.: 743597  
Horia

POSESOR Spectrum fac schimb de jocuri cit mai bestiale.  
Codrin Vultur  
Al.Ghiocailor 13,  
bl13. ap.19 , cod 5500  
????????

## POSTA GRATUITA

VIND urgent calculator Cobra cu BASIC+OPUS in stare perfecta de functionare. Pret: 25.000.  
tel.: 987/26037  
h.8-13/21-23  
Deasemenea caut prog. dBASE, MASTERFILE, TERMINATOR 1, 2, RASTAN, ROBOCOP 2, FIST, SQ1, 2, ROBO-ZONE, si alte jocuri noi. Ofer la schimb jocuri, utilitare si documentatii.

CUMPAR program aplicativ pentru grafica pentru HC-90 (pe disc) - fara bisnitari  
Marcel Andrasecu  
Str.Toamnei 8, ap.6,  
Bucuresti

CUMPAR sau SCHIMB programe si jocuri pentru calculatoare compatibile IBM-PC, cu lista anticipat  
Attila Toroh  
Str.Gloriei 13, bl.G18, sc.B,  
ap.10

CAUT numerele 1-8 din hobBIT.  
Emanuel Bod  
Str.Scortariilor 7  
Bl,D8, ap.27  
Cluj

VIND Commodore 64, driver 1541, joystick, documentatie. Caut program citire de catre IBM-PC a dischetelor

de 5,25 inch incarcate pe C64.  
tel.: 106100

CUMPAR mufa 'mama' si 'tata' pentru joystick. CAUT mufaa pentru cupla de extensie. CAUT program utilitar pentru a folosi creionul optic ca cititor de cod de bare.  
Cristinel Cenuse  
989/61727 d.16

CAUT jocul 'Santinela' - Spectrum. Ofer noutati la schimb.  
tel.: 91/613301 Andi

VIND, SCHIMB sau CUMPAR programe utilitare si jocuri pentru compatibile IBM-PC.  
tel.: 167813

CUMPAR cu 200 lei T-Erminator 1 si 2 si SCHIMB jocuri Spectrum interesante.  
tel.: 802102 Sorin  
luni+miercuri



**CUMPAR/SCHIMB**  
jocuri/utilitare Spectrum.  
Preturi/oferte rezonabile  
Dorin Rotaru  
P.O.Box 4 - Marasesti  
jud.Vrancea

- **SCHIMB** utilitare si jocuri pe Spectrum 48K; caut Match day2, Renegade III, Rambo 2+3, Robocop 2, Amazon Woman.  
tel.: 296956 Andrei

**CAUT** jocurile pentru Spectrum: Elite, Robocop Terminator 2+3, Indiana Jones, Hacker 1-5. Trimiteti-mi o caseta cu jocuri si v-o trimit inapoi inregistrata.  
**OFER:** Forth, Satancopy, Robocop 1, Dan Dare 1, 2, Target Renegade  
Cristiaan Vidrasou  
Str.Maoazului 11B/Iasi

**SCHIMB** jocuri pentru Commodore.  
Caut Robocop.  
tel.: 974/10034

**SCHIMB**inscriere televizor color la magazinul Unirea - februarie 1988 contra CIP03 sau o/v.  
tel.: 232677

**CUMPAR** sau **SCHIMB** jocuri pentru HC-90. **CAUT:** T Ninja, Terminator 1+2, Robozone, Robocop 1+2, Toyota, Fist Pret maxim 30-50lei pe joc.  
Viorel Trent  
sat Bala de sus/com.Bala  
jud.Mehedinti

**CUMPAR** jocuri noi pentru C64 (disc 1541).  
**OFER** alte jocuri si diverse utilitare la schimb.  
**CAUT** EPROM T.I 2532 sau memorie ROM C64.  
tel.: 823197 Matei 8-12

- **OFER** jocurile Elite, Last Ninja 2, Robocop, Shinobi, Taipan, T Ninja. **CAUT** Double Dragon 1+2.  
tel.: 274947 Bogdan

**CUMPAR** pentru C64:

Satan, Robocop, Gardian Angel, si dau la **SCHIMB** Hong Kong Phoenix.  
tel.: 32765/Ploiesti

**VIND** joystick model deosebit si tastatura cu 90 taste, fara carcasa.  
**SCHIMB, VIND** si **CUMPAR** programe pentru ATARI 800XL (caseta).  
tel.: 921/33896 Dany

- **VIND** sau **SCHIMB** programe (jocuri) pe Spectrum si cumpar programul utilitar Satan Copy.  
tel.: 742385 d18 Cosmin

(**SCHIMB** o lista intreaga de jocuri Spectrum - n.n.)  
Nicusor Mirica  
Str. Carpati, bl.C2, ap.2  
Bailesti - Dolj

**VIND** si **SCHIMB** utilitare, jocuri, si **POKE**-uri. **CUMPAR** imprimanta.  
tel.: 921/21716

**VIND** calculator HC 88, stare foarte buna, Sisteme de cooperare BASIC si CP/M. Periferice: tastatura extinsa (80), monitor, doua unitati disc 5.25 de 720K. Documentatie si soft.  
tel.: 189485

**CUMPAR** coprocesor matematic INTEL 8087 pentru PC-AT. (lei-valuta)  
tel.: 434504

- **DORESC** sa fac schimb de jocuri compatibile Spectrum.  
tel.: 222761 Nutu

- **OFER** la schimb sau **VIND** jocuri foarte noi; **DORESC** sa corespundez; **CAUT:** Shadow Dancer, Fist, Hero Q.  
tel.: 95/164935

- **CUMPAR** sau **SCHIMB** jocuri pentru Spectrum; **CAUT:** Fist 1+2, Renegade 1-3, WAW, Barbarian 2,

Robocop 2, Terminator 1+2, Predator.  
tel.: 788764

**OFER:** Sir Fred, DD2, Robin H, Star Riders, Sex, Nipper, Lode Runner, negociabile sau schimb cu Terminator2, Robozone, Robocop sau Lord of Midnight  
tel.: 978/23189

**VIND** joystick 1700 lei discutabil; **CUMPAR** programe utilitare.  
tel.: 411382 Alex

- **CUMPAR** membrana tastatura ZX Spectrum; **VIND** si **SCHIMB** jocuri bestial; **CUMPAR** OPUS.  
tel.: 455183 Horia

**CAUT** Terminator 2 contra pret sau schimb (orice).  
tel.: 662627 Geo

**CUMPAR** numerele revistei hobBIT anul 1991.  
tel.: 802127 d.20

**CUMPAR** jocuri 85-92 si documentatie Spectrum. **CUMPAR** unitate disc si interfata.  
tel.: 966/45778

**VIND** programe Spectrum la 50 lei/fata caseta.  
tel.: 935/41675 d.16

**VIND** jocuri si programe Spectrum. **CAUT** jocuri noi.  
tel.: 967/51121

(**VIND** jocuri C64. **CAUT** Robocop - n.n.)  
Catalin Bogdan  
Str. T Vladimirescu 108, Tirogoviste

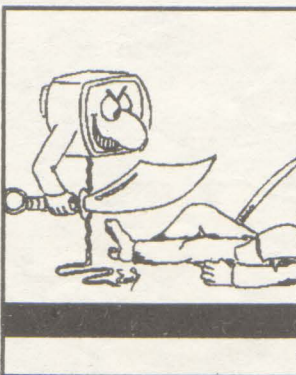

**OFER** la schimb jocuri Spectrum. **CAUT:** Leonardo, Pascal64, Batman, Opus.  
tel.: 909/21304 h.14-20

**VIND/CUMPAR** programe pentru CPC454, 664, 6128. **CAUT** imprimanta pt.HC.  
tel.: 163658 Andy

- **DORESC** contact cu posesori Spectrum pentru schimb de programe si experienta.  
tel.: 130037 simb.+dum.

**VIND** Atari 65XE cu casetofon sau schimb contra HC-90 cu extensie si floppy.  
tel.: 975/65331

**CUMPAR** C.I.Ferranti ULA 6C001E-7 si Sinclair ZX-Spectrum+3 (128K) absolut noi. Oferte serioase pe adresa:  
Bogdan Apostolache  
C.P. 68-85/Bucuresti

**CUMPAR** toate numerele revistei hobBIT cu exceptia nr.2, 3, 4/91 si 1/92; **CUMPAR** Lifeguard si Pokemania  
tel.: 926/77173

**CAUT** pentru Spectrum: Terminator 2, Lemmings, Spike in Transilvania, Robozone, Fist, Final Fight, Sentinel, SQ2. **DORESC** ajutor pentru Trantor, si DD2 (harta). **OFER** alte jocuri la schimb.  
tel.: 994/36444 Mirel d.18

**CUMPAR** urgent casetofon pentru C64.  
tel.: 965/11139 h.18-22 30 v



n.n. - NU publicam liste.



# Pentru Larry

Hi friends,  
lata ca am aparut din nou. Stiti cum sintem noi?

Ca un schior ce coboara cu 150 km/h si mai trebuie sa faca si slalom; citeodata mai ia si cite o poarta in picioare. Asa sintem acum; si asta pentru simplu motiv CA S-A SCUM-PIT HIRTIA. (rindurile acestea pe care le scriu sint din luna aprilie, dar am auzit ca in mai . . .). Nu stiu cum vor evolua lucrurile, dar daca vreti sa ne ajutati, va rog sa ne trimiteti raspunsuri la urmatoarele intrebari:

1. Daca revista ar costa 100 lei si ar avea 48 de pagini, ati cumpara-o?
2. Dar la 48 de pagini si la 125 lei?
3. Daca nu putem aparea lunar, ce ati zice de trimestrial?
4. Dar o aparitie trimestriala, cu un numar mai mare de pagini si la un pret mai mare?
5. Va foloseste la ceva 'hobBIT'-ul?

Deci, trimiteti-ne raspunsuri la redactie, iar in functie de acestea, noi vom mai continua sau nu.

Asa cum va spuneam in ianuarie, vom publica cea mai 'racnita' scrisoare si opusa ei (adica 'in sus'); dar nu acum. Acum vream sa raspund la cit mai multe scrisori primite de la prieteni si de la ne-prieteni.

Deci sa incepem:

Andrei Stratone/Bucuresti: Cauta coduri pentru Bomb Jack 1.

Cristian Doandes/Tr Severin: Toti cei ce trimit odata cuponul, sint abonati in anul respectiv; deci si TU.

M&M Software: O continuare la Agenda? Cam greu, avind in vedere spatiul limitat al revistei.

Codrin Vultur (Eagle soft): Harta de la Saboteur era doar o parte de la tine; intr-adevar, am uitat sa trecem toate punctele pe ea; o face acum [ . ].

Alex Kopatz/Sibiu: Multumesc!

Ciprian Lucaci /Onesti: Mai 'VerminSoft' de ce nu te faci tu director? . . .

El Garib Soft/Cimpulung Muscel: Sper ca am scris bine pseudonimul; poate cineva sa-l ajute trimitindu-i codurile de acces de la Satan II?

Alex/student/Bucuresti: Este la moda sa fi sceptic: "Va trimit alaturat talonul [ . . . ] Nu-mi fac prea mari sperante, mute (!) tombole de acest fel organizate de alte reviste fiind in mod vadit niste simple impartiri de premii intre organizatori pe seama naivilor care cumpara revistele . . .". Draga naivule, de mic copil imi doream sa am un CIP003, asa ca am sa arunc AT-ul asta pe care lucrez si am sa-mi impart CIP-ul. Oricum, sa nu mai participi la 'mute' tombole . . .

Dan Obejdeanu/Buc: Te inteleg, dar am rezolvat-o noi.

Anonimus/Brasov: Codurile de la Budo? Le vom publica curind.

Zeno Mateescu/Str. Avram Iancu/ Bl.13/ ap.8/ Petrosani: Doreste sa corespundeze.  
Ciprian Cernat/Buc: Daca trimiti hartile, le publicam si ti le trimitem inapoi. AstepPOKE-urile.

MikeSoft/Craiova: Exista si acolo o sectie CRC - la Facultate.

Victor Anton/Suceava: MegaBasic-ul a fost publicat deja.

George Focsineanu/Falticeni: La Elite trebuie sa ajungi cu nava pe statia ce graviteaza IN JURUL planetei, nu pe planeta.

Valy Coman/Constanta: Si noi, si noi . . . Astep vesti de la tine.

Tudor Pascu/Buc: Buna chestia cu banii in plic, numai ca 1.78 lei este pe zi; astep restul!

Lavinia Lazar/Cluj: Probabil ca cei 7 ani, cu inflatia din zilele noastre, s-au transformat in 2 saptamini. Oricum, nu poate fi publicata la 'racneli'.

Blackforce/Arad: Scrie-ne mai pe larg, te rog, despre clubul vostru.

Virgil Percec/Cugir: Eu nu iau nimic, tu nu iei nimic, el nu ia nimic (conjugarea verbului 'bani').

Sepsoft/Petrosani: Listingul din GAME CRACKER este direct pe imprimanta, din cartus; si cuilmea, cartusul merge.

Dan Antonescu/Tulcea: Almanahul tau ne-a venit retur la redactie.

Ion Constantinescu/Buc: Merci, avem codurile de la Lemmings; ce ai zice de discul cu inca o suta de nivele?

TUDOR IONICI/Buc: E bine?

Cristian Prundeanu/Timisara: Trimite-mi si mie 'Geisha', please.

M.C./Constanta+M.I./Buc: N-a mers, sint copii xerox.

Lucian Bibirus/Constanta: Daca nu-ti foloseste ce este in revista, cred ca trebuie sa treci pe la club.

MCIsoft+MNhard/S.A.I.: Acum facem noi rost de AG si venim la voi; am publicat schema.

Alex Dumitrescu/Buc: "[...] va da eroare la incarcare, exact la sfirsit ... dupa ce apare mesajul 'Tape loading error n:n' atunci faceti astfel:

Vizualizati eticheta si editati fiecare linie, apoi stergeti toate instructiunile 'load' din program. In locul blocului principal puneti comanda

SAVE\*nume joc\*CODE 0001, 1.

Dupa RUN jocul va merge perfect.

Gabriel Tenita/Buc: "Almamah cih". Totusi ai trimis talonul. Pot sa-ti spun si eu: "Talonul cih".

Ovidiu Iosif/Buc: "Daca nu distig, in-seamna ca pentru asta nu o sa mai cumpar nicodata un hobBIT". Am sa vorbesc la tipografie sa tiparim mai putin cu unu'.

Sorin Iliescu/Buc: Merci! De ce nu vi la club?

Dan Niculescu/Ploiesti: In numarul trecut am publicat un telefon la care se pot lua consultatii de acest gen. Il mai dau odata: 106374

Dragos Ionescu/Tecuci: Trimiteti-ne actele de infiintare si va facem publicitate.

Daniel Roman/Buc: Bune, se retin pentru numarul urmator.

Alex Panait/Buc: La club, la dubl

Gabriel Horatiu/Buc: In tus, te rog.

Alex Musat/Buzau+Tudor Petrescu/Buc+Bogdan Mazilu/Pitesti: Nu mai am loc, sorry.

lata ca am raspuns doar la citiva dintre cei ce mi-au scris; putini, dar invatam pe parcurs.

In incheiere, nu uitati sa ne trimiteti raspunsurile voastre. Acum este hopul "AL MARE".

Va astep scrisorile, si bune, si rele; oricum, aveti in hobBIT si in mine un prieten.

BYE,

*Larry*

DA, doresc un abonament la revista 'hobBIT', pina la 31 decembrie '92.

NUME \_\_\_\_\_

ADRESA \_\_\_\_\_

ORAS \_\_\_\_\_

Plata se va face ramburs.

Meridicarea coletului duce la pierderea rezervarii.



# MEGA LIST

## INCARCAREA

### ECRANULUI DIN

### PATRU BUCATI

by Lazarescu Sarchis -

EAGLESOFT

Programul urmatore este un hibrid de BASIC si cod masina care are rutina de incarcare si de transformare a unei imagini normale, pe care o incarca, intr-un fisier ce se poate incarca cu rutina de cod.

Se asteapta o imagine fara header pe care programul o va incarca si apoi o transforma in aproximativ 4 minute. Apoi salveaza rutina de incarcare si imaginea transformata.

Rutina de incarcare se poate asambla cu un asamblor din seria GENS 3M, asamblorul OPUS sau oricare altul de la adresa 40960.

Programul in cod masina este structurat astfel:

40960 - 41215 - loader propriu zis

41216 - 41229 - incarca o imagine normala fara header

41230 - 41241 - salveaza imaginea transformata

41242... - stiva

Atentie la tastare pentru a nu gresi pozitionarea etichetelor!

Programul functioneaza bine, fiind lipsit de erori, asa ca nu exista nici o dificultate in punerea sa in functiune.

```

10  ORG 40960
20  LD (STACK),SP
30  SCF
40  LD A,#00
50  CP #01
60  EX AF,AF
70  DI
80  LD A,#0F
90  OUT (#FE),A
100 IN A,#FE
110 RRA
120 AND #20
130 OR #02
140 LD C,A
150 CPA
160 BREAK JP NZ,POINT
170 START CALL #05E7
180 JR NC,BREAK
190 LD HL,#0415
200 WAIT DJNZ WAIT
210 DECHL
    
```

```

220 LD A,H
230 OR L
240 JR NZ,WAIT
250 CALL #05E3
260 JR NC,BREAK
270 LEADER LD B,#9C
280 CALL #5E3
290 JR NC,BREAK
300 LD A,#C6
310 CP B
320 JR NC,START
330 INC H
340 JR NZ,LEADER
350 SINCRO LD B,#C9
360 CALL #05E7
370 JR NC,BREAK
380 LD A,B
390 CP #D4
400 JR NC,SINCRO
410 CALL #05E7
420 JP NC,POINT
430 LD A,C
440 XOR #03
450 LD C,A
460 LD H,#00
470 LD B,#B0
480 CALL PAPER
490 LD DE,#4880
500 PUSH DE
510 LD DE,#4010
520 PUSH DE
530 LD DE,#4890
540 PUSH DE
550 LD IX,#4000
560 LD B,#04
570 LEFT1 PUSH BC
580 PUSH IX
590 LD D,#0C
600 RIGHT1 PUSH IX
610 LD E,#08
620 RIGHT2 PUSH IX
630 LD B,#10
640 ATTR PUSH BC
650 CALL PAPER
660 JR NC,POINT
670 POP BC
680 LD (IX+0),L
690 INC IX
700 DJNZ ATTR
710 POP IX
720 DEFB #DD,#24
730 DEC B
740 JR NZ,RIGHT2
750 POP IX
760 DEFB #DD,#7C
770 AND #18
780 LD B,A
790 DEFB #DD,7D
800 AND #E0
810 RLCA
820 RLCA
830 RLCA
840 OR B
    
```

```

850 INC A
860 LD B,A
870 AND #18
880 OR #40
890 DEFB #DD,#67
900 LD A,B
910 AND #07
920 RRCA
930 RRCA
940 RRCA
950 LD B,A
960 DEFB #DD,7D
970 AND #1F
980 OR B
990 DEFB #DD,#6F
1000 DEC D
1010 JR NZ,RIGHT1
1020 POP IX
1030 DEFB #DD,#7C
1040 AND #18
1050 RRCA
1060 RRCA
1070 RRCA
1080 OR #58
1090 DEFB #DD,#67
1100 LD B,#10
1110 LEFT2 PUSH BC
1120 LD B,#0C
1130 PUSH IX
1140 INFO PUSH BC
1150 CALL PAPER
1160 JR NC,POINT
1170 LD (IX+0),L
1180 LD BC,#0020
1190 ADD IX,BC
1200 POP BC
1210 DJNZ INFO
1220 POP IX
1230 INC IX
1240 POP BC
1250 DJNZ LEFT2
1260 POP BC
1270 POP IX
1280 DJNZ LEFT1
1290 POINT LD SP,(STACK)
1300 EI
1310 RET
1320 PAPER LD B,#B4
1330 LD L,#01
1340 BIT1 CALL #05E3
1350 RET NC
1360 LD A,#CB
1370 CP B
1380 RLL
1390 LD B,#B0
1400 JR NC,BIT1
1410 RET
1420 LD IX,#4000
1430 LD DE,#1B00
1440 LD A,#FF
1450 SCF
1460 CALL #0556
1470 RET
    
```

```

1480 LD IX,#8000
1490 LD DE,#1B00
1500 LD A,#FF
1510 CALL 1218
1520 RET
1530 STACK DEFB 100
    
```

```

10 BORDER 0 : INK 9 :
PAPER 0 : CLS
20 CLEAR 32767 : LOAD
""CODE
30 CLS : PRINT AT
11,11,"START TAPE"
40 RANDOMIZE USR 41216
50 LET ADR = 32768
60 FOR P = 1 TO 4
70 FOR Q = 1 TO 2
80 READ A,B
90 GO SUB 160
100 NEXT Q
110 READ C
120 GO SUB 250
130 NEXT P
140 DATA 16384, 7, 18432, 3,
22528, 18576, 3, 20496, 7, 22928,
16400, 7, 18448, 3, 22544, 18560,
3, 20480, 7, 22912
150 SAVE "LOADER" CODE
40960,256 : PRINT #0;
"Start tape then press any key." :
PAUSE 0 : RANDOMIZE USR
41230 : CLS : PRINT AT
11,0;"PENTRU A RULA
POLOSITI: CLEAR 40950 :
RANDOMIZE USR 40960" :
PAUSE 0 : GO TO 30
160 FOR C = 0 TO B
170 FOR D = 0 TO 7
180 FOR E = 0 TO 15
190 POKE ADR,PEEK
(A+C*32+D*256+E)
200 LET ADR = ADR + 1
210 NEXT E
220 NEXT D
230 NEXT C
240 RETURN
250 FOR F = 0 TO 15
260 FOR V = 0 TO 11
270 POKE ADR,PEEK
(V*32+F+C)
280 LET ADR = ADR + 1
290 NEXT V
300 NEXT F
310 RETURN
320 CLEAR : SAVE
"SCREENER" LINE 10 :
SAVE "SCREENCODE"
CODE 40960,283
    
```





# MEGA LIST

## TURBO SAVE'N'LOAD

by Bogdan Razvan Baciu

Rutina SAVE executa o salvare cu densitatea destul de mare de la START ADDRESS cu lungimea LENGTH. Rutina LOAD executa incarcarea blocului salvat cu rutina anterioara. Avantajele densitatii marite constau in micșorarea timpului de incarcare a unui program si odata cu aceasta, micșorarea spatiului pe care-l ocupa pe caseta, cit si faptul ca reprezinta o protectie chinuitoare pentru cei care nu detin un program de copiere in gemul lui SATANCOPY.

Se recomanda asamblarea rutinelor dupa adresa 32767.

### SAVE

```

10  ORG 60000
20  AND A
30  LD A,255
40  LD IX,START ADDRESS
50  LD DE,LENGTH
60  LD HL,#053F
70  PUSH HL
80  LD HL,#1F80
90  BIT 7,A
100 JR Z,SB
110 LD HL,#0C98
120 SB EX AF,AF
130 INC DE
140 DEC IX
150 DI
160 LD A,#02
170 LD B,A
180 SC DJNZ SC
190 OUT (#FE),A
200 XOR #0F
210 LD B,#A4
220 DEC L
230 JR NZ,SC
240 DEC B
250 DECH
    
```

```

260 JPP,SC
270 LD B,#2F
280 SD DJNZ SD
290 OUT (#FE),A
300 LD A,#0D
310 LD B,#37
320 SE DJNZ SE
330 OUT (#FE),A
340 LD BC,#480E
350 EX AF,AF
360 LD L,A
370 JP SH
380 SF LD A,D
390 OR E
400 JR Z,SI
410 LD L,(IX+0)
420 SG LD A,H
430 XOR L
440 SH LD H,A
450 LD A,#01
460 SCF
470 JP SN
480 SI LD L,H
490 JR SG
500 SJ LD A,C
510 BIT 7,B
520 SK DJNZ SK
530 JR NC,SM
540 LD B,#42
550 SL DJNZ SL
560 SM OUT (#FE),A
570 LD B,#2A
580 JR NZ,SJ
590 DECB
600 XOR A
610 INCA
620 SN RLL
630 JPNZ,SK
640 DECB
650 INC IX
660 LD B,#31
670 LD A,#7F
680 IN A,(#FE)
690 RRA
700 RET NC
710 LD A,D
720 INCA
730 JPNZ,SF
740 LD B,#38
750 SO DJNZ SO
760 RET
    
```

### LOAD

```

10  ORG 60000
20  SCF
30  LD A,255
40  LD IX,START ADDRESS
50  LD DE,LENGTH
60  INC D
70  EX AF,AF
    
```

```

80  DECD
90  DI
100 LD A,#0F
110 OUT (#FE),A
120 LD HL,#053F
130 PUSH HL
140 IN A,(#FE)
150 RRA
160 AND #20
170 OR #02
180 LD C,A
190 CPA
200 S1 RET NZ
210 S2 CALL S13
220 JR NC,S1
230 LD HL,#0415
240 S3 DJNZ S3
250 DECHL
260 LD A,H
270 OR L
280 JR NZ,S3
290 CALL S12
300 JR NC,S1
310 S16 LD B,#9C
320 CALL S12
330 JR NC,S1
340 LD A,#C6
350 CP B
360 JR NC,S2
370 INCH
380 JR NZ,S16
390 S4 LD B,#C9
400 CALL S13
410 JR NC,S1
420 LD A,B
430 CP #D4
440 JR NC,S4
450 CALL S13
460 RET NC
470 LD A,C
480 XOR #03
490 LD C,A
500 LD H,#00
510 LD B,#B0
520 JR S17
530 S5 EX AF,AF
540 JR NZ,S6
550 JR NC,S7
560 LD (IX+0),L
570 JR S6
580 S6 RLC
590 XOR L
600 RET NZ
610 LD A,C
620 RRA
630 LD C,A
640 INC DE
650 JR S9
660 S7 LD A,(IX+0)
670 XOR L
680 RET NZ
690 S8 INC IX
700 S9 DECD
    
```

```

710 EX AF,AF
720 LD B,#B2
730 S17 LD L,#01
740 S10 CALL S12
750 RET NC
760 LD A,#CB
770 CP B
780 RLL
790 LD B,#B0
800 JPNZ,S10
810 LD A,H
820 XOR L
830 LD H,A
840 S11 LD A,D
850 OR E
860 JR NZ,S5
870 LD A,H
880 CP #01
890 RET
900 S12 CALL S13
910 RET NC
920 S13 LD A,#01
930 S14 DECA
940 JR NZ,S14
950 AND A
960 S15 INCB
970 RET Z
980 LD A,#7F
990 IN A,(#FE)
1000 RRA
1010 RET NC
1020 XOR C
1030 AND #20
1040 JR Z,S15
1050 LD A,C
1060 CPL
1070 LD C,A
1080 AND #07
1090 OR #08
1100 OUT (#FE),A
1110 SCF
1120 RET
    
```



Pret: 70 lei